

**PENGARUH PENGGUNAAN METODE PEMBELAJARAN  
INOVATIF DAN MOTIVASI BELAJAR TERHADAP MINAT  
BELAJAR PESERTA DIDIK KELAS VIII DI SMP N 1 KAJEN**

**TESIS**

Diajukan untuk memenuhi sebagian syarat  
memperoleh gelar Magister Pendidikan (M.Pd.)



Oleh

**KHAIRUN NADIAH**  
**NIM. 5219055**

**PROGRAM STUDI  
MAGISTER PENDIDIKAN AGAMA ISLAM  
PASCASARJANA  
UIN K.H. ABDURRAHMAN WAHID PEKALONGAN  
2023**

**PENGARUH PENGGUNAAN METODE PEMBELAJARAN  
INOVATIF DAN MOTIVASI BELAJAR TERHADAP MINAT  
BELAJAR PESERTA DIDIK KELAS VIII DI SMP N 1 KAJEN**

**TESIS**

Diajukan untuk memenuhi sebagian syarat  
memperoleh gelar Magister Pendidikan (M.Pd.)



Oleh :

**KHAIRUN NADIAH**  
NIM. 5219055

Pembimbing :

**Prof. Dr. H. ADE DEDI ROHAYANAN, M. Ag**  
NIP. 19650825 199903 1 001

**Dr. SLAMET UNTUNG, M.Ag**  
NIP. 19670421 199603 1 001

**PROGRAM STUDI PENDIDIKAN AGAMA ISLAM  
PASCASARJANA  
UNIVERSITAS ISLAM NEGERI K.H ABDURRAHMAN  
WAHID PEKALONGAN  
2023**

## PERNYATAAN KEASLIAN

Yang bertanda tangan di bawah ini:

Nama : KHAIRUN NADIAH  
NIM : 5219055  
Program Studi : MAGISTER PENDIDIKAN AGAMA ISLAM  
Judul Tesis : PENGARUH PENGGUNAN METODE  
PEMBELAJARAN INOVATIF DAN MOTIVATI  
BELAJAR TERHADAP MINAT BELAJAR  
PESERTA DIDIK KELAS VIII DI SMP N 1  
KAJEN.

Menyatakan dengan sesungguhnya bahwa dalam tesis yang berjudul “  
PENGARUH PENGGUNAN METODE PEMBELAJARAN INOVATIF  
DAN MOTIVATI BELAJAR TERHADAP MINAT BELAJAR PESERTA  
DIDIK KELAS VIII DI SMP N 1 KAJEN.” secara keseluruhan adalah asli  
hasil karya/ penelitian sendiri dan bukan plagiasi dari karya/ penelitian orang  
lain, kecuali pada bagian-bagian yang dirujuk atau dikutip dari sumbernya.  
Demikian pernyataan ini dibuat dengan sebenar-benarnya. Apabila di  
kemudian hari terbukti bahwa tesis ini adalah hasil plagiasi, penulis bersedia  
memperoleh sanksi akademik dengan dicabut gelarnya.

Pekalongan, 5 Mei 2023

Yang menyatakan



58E3AKX321836035

**KHAIRUN NADIAH**  
**NIM 5219055**

## NOTA DINAS PEMBIMBING

Hal : Permohonan Sidang Tesis

Kepada :

Yth. Rektor UIN K.H. Abdurrahman Wahid Pekalongan

c.q. Direktur Pascasarjana UIN. K.H. Abdurrahman Wahid Pekalongan

*Assalamualaikum Wr.Wb*

Setelah memeriksa, mengarahkan dan mengadakan perbaikan seperlunya, maka selaku pembimbing kami menyatakan bahwa naskah tesis saudara:

Nama : KHAIRUN NADIAH

NIM : 5219055

Program Studi : Magister Pendidikan Agama Islam

Semester : VII (Tujuh)

Judul : PENGARUH PENGGUNAAN METODE PEMBELAJARAN INOVATIF DAN MOTIVASI BELAJAR TERHADAP MINAT BELAJAR PESERTA DIDIK KELAS VIII DI SMP N 1 KAJEN KAB. PEKALONGAN”

Telah dapat diajukan kepada Direktur Pascasarjana Universitas Islam Negeri K.H Abdurrahma Wahid Pekalongan untuk segera disidang dalam rangka memenuhi sebagian syarat memperoleh gelar Megister Pendidikan.

Demikian atas perhatiannya diucapkan terima kasih.

*Wassalamualaikum wr.Wb*

Pekalongan, 9 Maret 2023

Pembimbing I,



Prof. Dr. H. ADE DEDI ROHAYANA. M.Ag.  
NIP. 19650825 199903 1 001

Pembimbing II,



Dr. SLAMET UNTUNG, M.Ag  
NIP. 19670421 199603 1 001



## LEMBAR PERSETUJUAN SIDANG TESIS

Nama : KHAIRUN NADIAH  
NIM : 5219055  
Program Studi : Magister Pendidikan Agama Islam  
Judul : PENGARUH PENGGUNAAN METODE PEMBELAJARAN INOVATIF DAN MOTIVASI BELAJAR TERHADAP MINAT BELAJAR PESERTA DIDIK DI SMP N 1 KAJEN

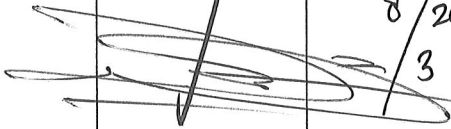
No	Nama	Tanda tangan	Tanggal
1	Prof. Dr. H. ADE DEDI ROHAYANA , M. Ag Pembimbing I		8 / 2023 / 3
2	Dr. SLAMET UNTUNG, M.Ag Pembimbing II		8 / 2023 / 3

Pekalongan, 9 Maret 2023

Mengetahui:  
An. Direktur,  
Ketua Program Studi  
Magister Pendidikan Agama Islam

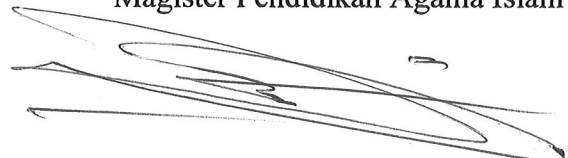

Dr. SLAMET UNTUNG, M.Ag  
NIP. 19670421 199603 1 001



**KEMENTERIAN AGAMA REPUBLIK INDONESIA  
UNIVERSITAS ISLAM NEGERI  
K.H. ABDURRAHMAN WAHID PEKALONGAN  
PASCASARJANA**

Jalan Kusuma Bangsa Nomor 9 Pekalongan Kode Pos 51141 Telp. (0285) 412575  
www.pps.uingusdur.ac.id email: pps@i uingusdur.ac.id

**PENGESAHAN**

Pascasarjana Universitas Islam Negeri K.H. Abdurrahman Wahid Pekalongan  
mengesahkan tesis saudara:

Nama : KHAIRUN NADIAH

NIM : 5219055

Program Studi : Magister Pendidikan Agama Islam

Judul : PENGARUH PENGGUNAAN METODE PEMBELAJARAN  
INOVATIF DAN MOTIVASI BELAJAR TERHADAP MINAT  
BELAJAR PESERTA DIDIK KELAS VIII DI SMP N 1 KAJEN

Pembimbing : 1. Prof. Dr. H. ADE DEDI ROHAYANA, M. Ag

2. Dr. SLAMET UNTUNG, M. Ag.

yang telah diujikan pada hari Senin, 10 April 2023 dan dinyatakan lulus.

Pekalongan, 9 Mei 2023

Sekretaris Sidang,

Ketua Sidang,

  
**Dr. TAUFIQUR ROHMAN, M.Sy**  
NITK. 19820110202001D1030

  
**Dr. SLAMET UNTUNG, M. Ag.**  
NIP. 19670421 199603 1 001

Pengujian Anggota,

Penguji Utama,

  
**Dr. MOCHAMAD ISKARIM, S.Pd.I., M.S.I**  
NIP. 19840122 201503 1 004

  
**Dr. Hj. SOPIAH, M. Ag**  
NIP. 19710707 200003 2 001

Direktur,



  
**Dr. ADE DEDI ROHAYANA, M. Ag.**  
NIP. 19710115 199803 1 005

**PERSETUJUAN TIM PENGUJI  
UJIAN TESIS**

Tesis berjudul : PENGARUH PENGGUNAAN METODE PEMBELAJARAN INOVATIF DAN  
MOTIVASI BELAJAR TERHADAP MINAT BELAJAR PESERTA DIDIK  
KELAS VIII DI SMP N 1 KAJEN

Nama : KHAIRUN NADIAH  
NIM : 5219055  
Program Studi : Magister Pendidikan Agama Islam

Telah disetujui tim pengujian,

Ketua :  
Dr. SLAMET UNTUNG, M.Ag.

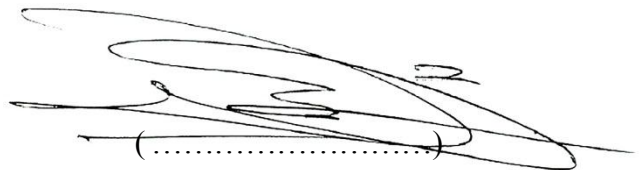

Sekretaris :  
Dr. TAUFIQUR ROHMAN, M.Sy.



Penguji Utama :  
Dr. Hj. SHOPIAH, M.Ag.



Penguji Anggota :  
Dr. MOCHAMAD ISKARIM, S.Pd.I., M.S.I.



Diuji di Pekalongan pada tanggal 10 April 2023

Waktu : Pukul 14.30-16.00 WIB  
Hasil/ nilai : 86 / A  
Predikat kelulusan : Sangat Memuaskan

## PEDOMAN TRANSLITERASI

Berdasarkan surat keputusan bersama Menteri Agama RI dan Menteri Pendidikan dan Kebudayaan RI Nomor : 158/1987 dan 0543 b/U/1987, tanggal 22 Januari 1998.

### I. Konsonan Tunggal

Huruf Arab	Nama	Huruf Latin	Keterangan
ا	Alif		
ب	ba'	B	Be
ت	ta'	T	Te
ث	sa'	• Š	s (dengan titik diatas)
ج	Jim	J	Je
ح	ha'	ḥ	ha (dengan titik dibawah)
خ	Kha	Kh	ka dan ha
د	Dal	D	De
ذ	Zal	z	zet (dengan titik diatas)
ر	ra'	R	Er
ز	Z	Z	Zet
س	S	S	Es
ش	Sy	Sy	es dan ye
ص	Sad	ṣ	es (dengan titik dibawah)
ض	Dad	ḍ	de (dengan titik dibawah)
ط	T	ṭ	te (dengan titik dibawah)
ظ	Za	ẓ	zet (dengan titik dibawah)
ع	'ain	‘	koma terbalik (didas)
غ	Gain	G	Ge
ف	Fa	F	Ef
ق	Qaf	Q	Qi

Huruf Arab	Nama	Huruf Latin	Keterangan
ك	Kaf	K	Ka
ل	Lam	L	El
م	M	M	Em
ن	Nun	N	En
و	Waw	W	We
ه	ha'	Ha	Ha
ء	Hamzah	~	Apostrof
ي	Ya	Y	Ye

## II. Konsonan Rangkap

Konsonan rangkap yang disebabkan oleh *syaddah* ditulis rangkap.

Contoh : نزل = *nazzala*

بيهنّ = *bihinna*

## III. Vokal Pendek

*Fathah* (o`\_) ditulis a, *kasrah* (o\_) ditulis I, dan *dammah* (o\_) ditulis u.

## IV. Vokal Panjang

Bunyi a panjang ditulis a, bunyi I panjang ditulis i, bunyi u panjang ditulis u, masing-masing dengan tanda penghubung (~) diatasnya.

Contoh :

1. Fathah + alif ditulis a, seperti فلا ditulis *fala*.
2. Kasrah + ya' mati ditulis I seperti تفصيل: , ditulis *tafsil*.
3. Dammah + wawu mati ditulis u, seperti أصول, ditulis *usul*.

## V. Vokal Rangkap

1. Fathah + ya' mati ditulis ai الزهيلي ditulis *az-Zuhaili*
2. Fathah + wawu ditulis au الدولة ditulis *ad-Daulah*

## VI. Ta' Marbutah di akhir kata

1. Bila dimatikan ditulis ha. Kata ini tidak diperlakukan terhadap arab yang sudah diserap kedalam bahasa Indonesia seperti shalat, zakat dan sebagainya kecuali bila dikendaki kata aslinya.
2. Bila disambung dengan kata lain (frase), ditulis h, contoh: بداية الهداية ditulis *bidayah al-hidayah*.

## VII. Hamzah

1. Bila terletak diawal kata, maka ditulis berdasarkan bunyi vocal yang mengiringinya, seperti أن ditulis *anna*.
2. Bila terletak diakhir kata, maka ditulis dengan lambing apostrof,( , ) seperti شيبى ditulis *syai,un*.
3. Bila terletak ditengah kata setelah vocal hidup, maka ditulis sesuai dengan bunyi vokalnya, seperti ربائب ditulis *raba'ib*.
4. Bila terletak ditengah kata dan dimatikan, maka ditulis dengan lambing apostrof ( , ) seperti تاخذون ditulis *ta'khuzuna*.

## VIII. Kata Sandang Alif + Lam

1. Bila ditulis huruf qamariyah ditulis al, seperti البقرة ditulis *al-Baqarah*.
2. Bila diikuti huruf syamsiyah, huruf 'I' diganti denganhuruf syamsiyah yang bersangkutan, seperti النساء ditulis *an-Nisa'*.

## IX. Penulisan Kata-kata Sandang dalam Rangkaian Kalimat

Dapat ditulis menurut bunyi atau pengucapannya dan menurut penulisannya, seperti : ذوي الفرود ditulis *zawi al-furud* atau أهل السنة ditulis *ahlu as-sunnah*.

## PERSEMBAHAN

Tesis ini saya persembahkan teruntuk :

1. Untuk ayah dan ibuku yang selalu membimbing, memberiku kasih sayang, dukungan, baik materi maupun non materi, serta do'a tulus yang tiada henti dan takkan pernah padam sepanjang masa serta telah mengantarkan pada kondisi saat ini, semua itu akan terukir indah dalam relung hati ananda yang paling dalam
2. Suamiku yang selalu membantuku ketika aku mengalami kesulitan.
3. Anaku yang aku sayangi yang selalu menghadirkan keceriaan dan memberi warna serta semangat dalam hidupku.
4. Keluarga besar Pengelola Pascasarjana UIN K.H. Abdurrahman Wahid Pekalongan yang telah memberikanku banyak pengalaman dan menunjukkan arti hidup yang sebenarnya
5. Semua Sahabat-Sahabatku yang tidak mungkin aku sebutin satu persatu yang telah memberikan banyak dukungan dan bantuan dalam segala hal.
6. Bapak Ibu Dosen Pascasarjana UIN K.H. Abdurrahman Wahid Pekalongan yang telah memberikan ilmu kepada ananda. Semoga ilmu yang engkau berikan bermanfaat di dunia dan di akhirat. Amin...
7. Almamaterku Pascasarjana UIN K.H. Abdurrahman Wahid Pekalongan yang telah menaungiku dalam mengarungi samudra ilmu yang maha luas

## MOTTO

لَهُ مُعَقَّبَاتٌ مِّنْ بَيْنِ يَدَيْهِ وَمِنْ خَلْفِهِ يَحْفَظُونَهُ مِنْ أَمْرِ اللَّهِ إِنَّ اللَّهَ لَا يُعَيِّرُ مَا بِقَوْمٍ حَتَّىٰ يُعَيِّرُوا  
مَا بِأَنْفُسِهِمْ وَإِذَا أَرَادَ اللَّهُ بِقَوْمٍ سُوءًا فَلَا مَرَدَّ لَهُ وَمَا لَهُمْ مِّنْ دُونِهِ مِنْ وَالٍ ﴿١١﴾

Artinya : “Bagi manusia ada malaikat-malaikat yang selalu mengikutinya bergiliran, di muka dan di belakangnya, mereka menjaganya atas perintah Allah. Sesungguhnya Allah tidak merubah keadaan sesuatu kaum sehingga mereka merubah keadaan yang ada pada diri mereka sendiri. Dan apabila Allah menghendaki keburukan terhadap sesuatu kaum, maka tak ada yang dapat menolaknya; dan sekali-kali tak ada pelindung bagi mereka selain Dia”



## ABSTRAK

Khairun Nadiah NIM 5219055 Maret 2023. Judul Penelitian: “Pengaruh Penggunaan Metode Pembelajaran Inovatif dan Motivasi Belajar terhadap Minat Belajar Peserta Didik di SMP N 1 Kajen”. Tesis Pascasarjana Prodi PAI UIN K.H Abdurrahman Wahid Pekalongan. Dosen Pembimbing Prof. Dr. H. Ade Dedi Rohayana, M. Ag dan Dr. Slamet Untung, M. Ag.

**Kata Kunci** : Metode Pembelajaran Inovatif, Motivasi Belajar dan Minat Belajar.

Penelitian ini dilatarbelakangi oleh adanya daya penggerak (minat) peserta didik dalam pembelajaran berbeda-beda. Tentunya perbedaan minat peserta didik dalam belajar dipengaruhi oleh beberapa faktor. Sehingga muncul rumusan masalah dalam penelitian ini 1. Apakah penggunaan metode pembelajaran inovatif berpengaruh terhadap minat belajar peserta didik kelas VIII di SMP N 1 Kajen? 2. Apakah penggunaan motivasi berpengaruh terhadap minat belajar peserta didik Kelas VIII di SMP N 1 Kajen? 3. Apakah penggunaan metode pembelajaran inovatif dan motivasi belajar berpengaruh secara simultan terhadap minat belajar peserta didik kelas VIII di SMP N 1 Kajen?

Tujuan yang ingin dicapai dalam penelitian ini adalah untuk menganalisis apakah terdapat pengaruh antara penggunaan metode pembelajaran inovatif dan motivasi belajar terhadap minat belajar peserta didik di SMP N 1 Kajen Kabupaten Pekalongan.

Dalam penelitian ini menggunakan pendekatan kuantitatif. Perolehan data primer penelitian di SMP N 1 kajen didapat dengan menyebarkan angket berkaitan metode pembelajaran inovatif, motivasi belajar dan minat belajar yang kemudian diolah menjadi suatu informasi. Kemudian didukung dengan melakukan wawancara dan mencari dokumen berkaitan SMP N 1 Kajen.

Hasil penelitian diperoleh adanya pengaruh penggunaan metode pembelajaran inovatif terhadap minat belajar peserta didik kelas VIII di SMP N 1 Kajen karena nilai  $t_{hitung}$  (3, 869) yang mana lebih besar daripada nilai  $t_{tabel}$  (1, 994), adanya pengaruh motivasi belajar terhadap minat belajar peserta didik kelas VIII di SMP N 1 Kajen karena nilai  $t_{hitung}$  (3, 814) yang mana lebih besar daripada  $t_{tabel}$  (1, 994) dan adanya pengaruh secara simultan antara metode inovatif dan motivasi belajar terhadap minat belajar peserta karena nilai  $F_{hitung}$  (20, 104) yang mana nilai tersebut lebih besar daripada  $F_{tabel}$  (3, 126).

## ABSTRACT

Khairun Nadiah NIM 5219055 March 2023. Research Title: "The Effect of Innovative Learning Methods and Learning Motivation on Students' Learning Interest at SMP N 1 Kajen". Postgraduate Thesis of PAI Study Program of UIN K.H Abdurrahman Wahid Pekalongan. Supervisors Prof. Dr. H. Ade Dedi Rohayana, M. Ag and Dr. Slamet Untung, M. Ag.

**Keywords:** Innovative Learning Methods, Learning Motivation and Learning Interest.

This research is motivated by the driving force (interest) of students in learning is different. Of course, the difference in students' interest in learning is influenced by several factors. Does the use of innovative learning methods affect the learning interest of class VIII students at SMP N 1 Kajen? 2. Does the use of motivation affect the interest in learning of Class VIII students at SMP N 1 Kajen? 3. Does the use of innovative learning methods and learning motivation simultaneously affect the interest in learning of VIII grade students at SMP N 1 Kajen?

The purpose to be achieved in this study is to analyze whether there is an influence between the use of innovative learning methods and learning motivation on students' interest in learning at SMP N 1 iKajen Pekalongan Regency.

This study used a quantitative approach. Primary data obtained at SMP N 1 Kajen was obtained by distributing questionnaires related to innovative learning methods, learning motivation and learning interest which were then processed into information. Then supported by conducting interviews and searching for documents related to SMP N 1 Kajen.

The results of the study obtained the influence of the use of innovative learning methods on the interest in learning of class VIII students at SMP N 1 Kajen because the tcount value (3, 869) which is greater than the ttable value (1, 994), the influence of learning motivation on the interest in learning of class VIII students at SMP N 1 Kajen because the tcount value (3, 814) which is greater than the t table (1, 994) and the simultaneous influence between innovative methods and learning motivation on participants' interest in learning because the value of Fcount (20, 104) which is greater than Ftable (3, 126).

## KATA PENGANTAR

*Assalamu'alaikum.Wr.Wb*

Puji dan syukur Alhamdulillah terpanjatkan kehadiran Allah SWT yang telah dan senantiasa melimpahkan rahmat, inayah dan hidayah-Nya kepada kita semua. Shalawat teriringsalam semoga senantiasa dan selalu terlimpah curahkan kepada Junjungan Agung Nabi Muhammad SAW beserta keluarga, para sahabat, tabi'in, tabi'it tabi'in dan para pengikut setia beliau hingga akhir zaman, sehingga penulis dapat menyelesaikan penyusunan tesis ini dengan judul ***“Pengaruh Penggunaan Metode Pembelajaran Inovatif dan Motivasi Belajar terhadap Minat Belajar Peserta Didik Kelas VIII di SMP N 1 Kajen”*** sebagai syarat untuk mendapat gelar Magister Pascasarjana Universitas Islam Negeri K.H Abdurrahman Wahid Pekalongan.

Pada kesempatan ini penulis mengucapkan terima kasih kepada:

1. Bapak Prof. Dr. H. Zaenal Mustakim, M.Ag selaku Rektor UIN K.H. Abdurrahman Wahid Pekalongan.
2. Bapak Prof. Dr. Ade Dedi Rohayana, M.Ag selaku Direktur Pascasarjana UIN K.H. Abdurrahman Wahid Pekalongan.
3. Bapak Dr. Slamet Untung, M.Ag selaku ketua Program Studi Pendidikan Agama Islam Pascasarjana UIN K.H. Abdurrahman Wahid Pekalongan.
4. Bapak Dr. H. Salafudin, M.Si selaku Pembimbing I yang dengan penuh dedikasi telah berkenan meluangkan waktu untuk memberikan arahan dan bimbingan, dan buah pikirannya dalam tesis ini.
5. Bapak Prof. Dr. Ade Dedi Rohayana, M.Ag yang dengan besar hati mau menggantikan dan melanjutkan sebagai pembimbing I.
6. Bapak Dr. Slamet Untung, M.Ag selaku Pembimbing II yang dengan penuh dedikasi telah berkenan meluangkan waktu untuk memberikan bimbingan, dan arahnya dalam tesis ini.
7. Bapak Daryono, S. S selaku Kepala, Guru PAI dan Para Staf serta peserta didik SMP N 1 Kajen atas izin, kesempatan, bantuan, serta kerjasamanya yang baik sehingga penelitian ini dapat berjalan dengan lancar.

8. Segenap Dosen dan Staf Pascasarjana UIN K.H. Abdurrahman Wahid Pekalongan.
9. Keluarga yang selalu mendoakan, dan atas segala kasih sayangnya.
10. Semua pihak yang telah membantu terwujudnya Tesis ini.

Kiranya tiada ungkapan yang paling indah yang dapat penulis haturkan selain iringan do"aa Jazakumullahu Khoirol Jaza", semoga bantuan dukungan yang telah di berikan mendapat balasan yang berlipat ganda dari Allah SWT. Amin.

Penulis menyadari tiada gading yang tak retak, begitupun kiranya Tesis ini masih jauh dari sempurna, sumbang pikir dan koreksi sangat bermanfaat dalam menyempurnakan Tesis ini.

Akhirnya penulis berharap semoga tesis ini dapat bermanfaat bagi semua pihak. Aamiin.

**Wassalamualaikum Wr. Wb**

Pekalongan, 10 Mei 2023

Peneliti



**KHAIRUN NADIAH**

## DAFTAR ISI

<b>HALAMAN JUDUL</b> .....	i
<b>PERNYATAAN KEASLIAN</b> .....	ii
<b>NOTA DINAS PEMBIMBING</b> .....	iii
<b>PERSETUJUAN SIDANG TESIS</b> .....	iv
<b>LEMBAR PENGESAHAN</b> .....	v
<b>PERSETUJUAN PENGUJI</b> .....	vi
<b>PEDOMAN LITERASI</b> .....	vii
<b>PERSEMBAHAN</b> .....	x
<b>MOTTO</b> .....	xi
<b>ABSTRAK</b> .....	xii
<b>KATA PENGANTAR</b> .....	xiv
<b>DAFTAR ISI</b> .....	xvi
<b>DAFTAR TABEL</b> .....	xix
<b>DAFTAR GAMBAR</b> .....	xx
<b>DAFTAR LAMPIRAN</b> .....	xxi
<b>BAB I PENDAHULUAN</b> .....	1
A. Latar Belakang Masalah .....	2
B. Rumusan Masalah Penelitian .....	6
C. Tujuan dan Kegunaan Penelitian .....	7
D. Penelitian Terdahulu .....	10
E. Kerangka Teoritik .....	15
F. Kerangka Berpikir .....	25
G. Sistematika Pembahasan .....	27
<b>BAB II PEMBELAJARAN INOVATIF, MOTIVASI BELAJAR, DAN</b>	
<b>MINAT BELAJAR</b> .....	29
A. Metode Pembelajaran Inovatif .....	29
1. Definisi Pembelajaran Metode Inovatif .....	29
2. Pemilihan dan Penetapan Metode Pembelajaran .....	30
3. Macam-macam Metode Pembelajaran .....	30
4. Faktor yang Mempengaruhi Metode Pembelajaran .....	31
5. Indikator Metode Pembelajaran Inovatif .....	32
B. Motivasi Belajar .....	33
1. Definisi Motivasi Belajar .....	33
2. Teori Motivasi .....	34
3. Sumber Motivasi .....	35
4. Indikator Motivasi Belajar .....	37

5. Faktor yang Mempengaruhi Motivasi Belajar.....	39
C. Minat Belajar.....	39
1. Pengertian Minat Belajar.....	39
2. Macam-macam Minat Belajar.....	40
3. Faktor yang Mempengaruhi Minat Belajar.....	41
4. Indikator Minat Belajar.....	42
<b>BAB III METODE PENELITIAN.....</b>	<b>44</b>
A. Pendekatan Penelitian.....	44
B. Jenis Penelitian.....	44
C. Variabel Penelitian.....	45
D. Sumber Data.....	48
1. Populasi.....	48
2. Sampel.....	49
3. Teknik Pengambilan Sampel.....	50
E. Jenis Data.....	52
F. Hipotesis Penelitian.....	52
G. Teknik Pengumpulan Data.....	54
1. Metode Angket.....	54
2. Metode Dokumentasi.....	55
3. Metode Observasi.....	55
H. Teknik Analisis Data.....	56
1. Uji Kualitas Data.....	57
a. Uji Validitas Data.....	57
b. Uji Reliabilitas Data.....	57
2. Uji Prasyarat Data.....	58
a. Uji Normalitas Data.....	58
b. Uji Linearitas Data.....	59
3. Analisis Linear Berganda.....	60
4. Uji Parsial.....	61
5. Uji Signifikansi Simultan.....	61
6. Koefisien Determinasi.....	62
<b>BAB IV PEMBAHASAN.....</b>	<b>63</b>
A. Deskripsi Data SMP N 1 Kaje.....	63
B. Analisis Data penelitian.....	65
1. Data Statistik Deskriptif.....	65
a. Analisis Data Metode Pembelajaran Inovatif.....	65
b. Analisis Data Motivasi Belajar.....	68
c. Analisis Data Minat Belajar.....	71

2. Data Statistik Inferensial .....	74
a. Uji Kualitas Data .....	74
b. Uji Asumsi Klasik .....	78
c. Uji Hipotesis.....	84
C. Analisis Pembahasan.....	90
<b>BAB V PENUTUP .....</b>	<b>93</b>
A. Simpulan.....	93
B. Implikasi .....	94
C. Limitasi.....	95
D. Saran-saran .....	96
<b>DAFTAR PUSTAKA .....</b>	<b>97</b>
<b>LAMPIRAN-LAMPIRAN .....</b>	<b>102</b>
<b>DAFTAR RIWAYAT HIDUP .....</b>	<b>130</b>

## DAFTAR TABEL

Tabel 1.1	Penelitian Relevan.....	13
Tabel 3.1	Kisi-kisi Metode Pembelajaran Inovatif .....	45
Tabel 3.2	Kisi-kisi Motivasi Belajar Peserta Didik.....	45
Tabel 3.3	Kisi-kisi Minat Belajar Peserta Didik .....	47
Tabel 4.1	Data Peserta Didik di SMP N 1 Kajen .....	64
Tabel 4.2	Urutan Data Angket Penggunaan Metode Pembelajaran Inovatif pada Matapelajaran PAI Kelas VIII di SMP N 1 Kajen .....	65
Tabel 4.3	Distribusi Frekuensi Angket Penggunaan Metode Pembelajaran Inovatif Kelas VIII SMP N 1 Kajen.....	67
Tabel 4.4	Hasil Urutan Data Angket Motivasi Belajar Peserta Didik Kelas VIII di SMP N 1 Kajen .....	68
Tabel 4.5	Distribusi Frekuensi Angket Motivasi Belajar Kelas VIII SMP N 1 Kajen .....	70
Tabel 4.6	Hasil Angket Minat Belajar Peserta Didik Kelas VIII di SMP N 1 Kajen .....	71
Tabel 4.7	Distribusi Frekuensi Angket Minat Belajar Peserta Didik Kelas VIII SMP N 1 Kajen .....	73
Tabel 4.8	Hasil Analisis Uji Validitas .....	75
Tabel 4.9	Hasil Uji Reliabilitas Data.....	78
Tabel 4.10	Hasil Analisis Uji Normalitas.....	79
Tabel 4.11	Uji Linearitas.....	81
Tabel 4.12	Uji Multikolinearitas .....	82
Tabel 4.13	Uji Heteroskedastisitas Data .....	84
Tabel 4.14	Uji Parsial.....	85
Tabel 4.15	Hasil Uji Simultan (Statistik F).....	88
Tabel 4.16	Hasil Uji Koefisien Determinasi (R <sup>2</sup> ).....	89



## DAFTAR GAMBAR

Gambar 1.1 Kerangka Berpikir .....	27
Gambar 4.1 Grafik Scatter-Plot.....	83

## DAFTAR LAMPIRAN

Surat Ijin Penelitian.....	103
Surat Keterangan Penelitian dari Sekolah .....	104
Instrumen Wawancara .....	105
Instrumen Angket Penelitian .....	106
Dokumentasi Penelitian .....	110
Hasil Angket Penelitian .....	115
Hasil Uji Validitas Penelitian .....	124

## BAB I

### PENDAHULUAN

#### A. Latar Belakang Penelitian

Metode pembelajaran inovatif merupakan metode pembelajaran yang berpusat pada peserta didik (*Student Centered*). Penggunaan metode pembelajaran inovatif bisa memberikan kesempatan kepada peserta didik untuk mengkonstruksi pengetahuan secara mandiri (*self directed*).<sup>1</sup> Terdapat berbagai macam metode pembelajaran inovatif yang bisa digunakan guru dalam pembelajaran. Perlu adanya kreativitas guru supaya bisa menggunakan metode pembelajaran yang inovatif. Metode pembelajaran yang digunakan harus bisa meningkatkan dan mendorong minat belajar peserta didik sehingga tujuan dari pembelajaran tetap tercapai.<sup>2</sup> Metode pembelajaran diterangkan secara tersirat dalam Q.S Al-Ahqaf ayat 30:

قَالُوا يٰقَوْمَنَا اِنَّا سَمِعْنَا كِتٰبًا اُنزِلَ مِنْۢ بَعْدِ مُوسٰى مُصَدِّقًا لِّمَا بَيْنَ يَدَيْهِ

يَهْدِيۡٓ اِلَى الْحَقِّ وَاِلَى طَرِيْقٍ مُّسْتَقِيْمٍ ﴿٣٠﴾

Artinya: Mereka berkata "Hai kaum kami, sesungguhnya kami telah mendengarkan kitab (Al Quran) yang telah diturunkan sesudah Musa yang membenarkan kitab-kitab yang sebelumnya lagi memimpin kepada kebenaran dan kepada jalan yang lurus."

---

<sup>1</sup>Nurdyansyah dan Eni Fariyatul, *Inovasi Model Pembelajaran*, (Sidoarjo : Nizamia Learning Center, 2016), Hlm. 3

<sup>2</sup> Ahmad Marzuki, "Model-model Pembelajaran Inovatif dan Kontekstual", Pasuruan : *Jurnal al-Ghazwah*, Volume 1, Nomer 1, Hlm. 112-113

Al-Qur'an menjelaskan metode pendidikan Islam seara majazi. Metode berperan menjadi alat menuju tujuan dalam pembelajaran. Metode dipandang berdasarkan fungsi, objek, akitab dan sebagainya. Pelaksanaan tentunya mengacu kepada asas-asas yang mendasari seperti asas agama dan asas yang lainnya.<sup>3</sup> Metode pembelajaran inovatif bisa menjadi salah satu alternative metode yang bisa diterapkan dalam proses belajar mengajar.

Dalam proses pembelajaran selain penggunaan metode, motivasi belajar merupakan salah yang perlu diperhatikan. Motivasi adalah proses memberikan semangat, memberikan arahan dan kegigihan perilaku. Guru dan peserta didik menjadi komponen dalam pembelajaran. Dalam proses pembelajaran akan berjalan optimal apabila guru dan peserta didik terdapat sesuatu yang mendorong mereka. Dorongan tersebut yaitu motivasi. Tingginya motivasi belajar yang dimiliki peserta didik akan menghasilkan pembelajaran yang optimal. Peserta didik akan terlihat lebih semangat dan berantusias dalam mengikuti pembelajaran. Terdapat rasa ingin tahu yang tinggi, lebih asik dan serius mengikuti pembelajaran yang disampaikan guru.<sup>4</sup> Maka dari itu guru perlu memberikan dorongan atau motivasi pada peserta didik dengan cara memilih metode pembelajaran yang inovatif sehingga bisa membangkitkan semangat belajar peserta didik.

Daya penggerak yang dimiliki peserta didik untuk melaksanakan kegiatan pembelajaran untuk meningkatkan pengetahuan, keterampilan dan

---

<sup>3</sup> Agus Nur Qowim, "Metode Pendidikan Islam Perspektif Al-Qur'an", Jakarta: *Jurnal Pendidikan Islam*, Ilmu Al-Qur'an, Volume 3, Nomor 1, 2020, Hlm. 42

<sup>4</sup> Erwin Widiasworo, *19 Kiat Sukses Membangkitkan Motivasi Belajar Peserta Didik*, (Jogjakarta: Ar-Ruzz Media, 2016), Hlm. 20

pengalaman mereka adalah pengertian dari minat belajar. Terdapat beberapa faktor yang bisa mempengaruhi minat belajar peserta didik.<sup>5</sup> Terdapat faktor yang mempengaruhi minat belajar peserta didik. Pengaruh tersebut ada yang berasal dari dalam diri peserta didik atau faktor internal. Selain itu ada pengaruh yang berasal dari luar diri peserta didik atau faktor eksternal. Pengaruh dari luar diri peserta didik seperti peran keluarga, teman, sarana prasarana dan guru. Guru mempunyai pengaruh terhadap minat peserta didik. Dalam proses pembelajaran guru menyampaikan materi kepada peserta didik dengan menggunakan metode yang inovatif yang bisa mendorong minat belajar peserta didik.<sup>6</sup>

Penelitian ini dilakukan di SMP N 1 Kajen. SMP N 1 Kajen yang merupakan sekolah unggulan dengan berbagai prestasi yang sudah diraih. Tentunya keunggulan tersebut tidak terlepas dari peran guru dalam mengajar. Peneliti mengambil peserta didik tingkat sekolah menengah pertama (SMP) karena perkembangan kognitifnya mulai mampu berpikir abstrak. Peserta didik berpikir mengenai ide dan memikirkan beberapa alternatif pemecahan masalah. Peserta didik pada tingkat menengah pertama tergolong remaja yang tingkat berpikirnya sudah tidak lagi mau menerima informasi apa adanya. Mereka akan memproses informasi kemudian mengadaptasi dengan pemikiran mereka sendiri.<sup>7</sup> Peneliti mengambil kelas VIII sebagai objek penelitian karena jika dilihat dari periodisasi

---

<sup>5</sup> Andi Achru.P, "Pengembangan Minat Belajar dalam Pembelajaran", (Makasar: UIN Alaudin Makasar, *Jurnal Idaarah*, Volume III, Nomor 2, 2019), Hlm. 210

<sup>6</sup>Erwin Widiasworo, *19 Kiatt Sukses* ....Hlm. 21

<sup>7</sup> Cucu Sutanah, *Perkembangan Peserta Didik*, (Pasuruan: CV. Penerbit Qiara, 2021), Hlm. 58

perkembangan usia 12-18 tahun masuk masa remaja. Sedangkan jika kelas VII merupakan masa peralihan dari sekolah dasar ke sekolah menengah biasanya baru menginjak usia 12 tahun. Kelas VIII biasanya berusia 13 tahun dimana pada usia ini mereka krisis dalam perkembangannya, mulai timbul kritik terhadap diri sendiri. Pada usia remaja biasanya muncul berbagai pertentangan, kegelisahan karena banyak keinginan yang ingin dicapai, suka bereksperimen dan senang bereksplorasi.<sup>8</sup> Oleh karena itu peneliti memutuskan mengambil kelas VIII di SMP N 1 kajen sebagai objek penelitian.

Berdasarkan studi lapangan diperoleh fakta dan permasalahan berkaitan metode pembelajaran, motivasi belajar dan minat belajar peserta didik. Di SMP N 1 Kajen guru diupayakan mengajar dengan berbagai metode pembelajaran yang inovatif. Ibu Ira selaku salah satu guru Pendidikan Agama Islam (PAI) dan Budi Pekerti di kelas VIII menyampaikan bahwa dalam mengajar beliau berusaha mengkombinasikan berbagai metode pembelajaran. Metode pembelajaran yang digunakan adalah metode pembelajaran digital menggunakan bantuan aplikasi canva, metode sosio drama, metode mind mapping dan lain sebagainya. Penggunaan metode belajar yang beliau gunakan dirancang untuk menarik minat belajar peserta didik. Dalam proses pembelajaran beliau menempatkan diri tidak hanya sebagai pemberi materi tetapi juga mengajak peserta didik untuk aktif, kreatif dan terlibat dalam pembelajaran secara langsung. Menurutnya

---

<sup>8</sup> Siti Muri'ah dan Khusnul Wardan, *Psikologi Perkembangan Anak dan Remaja*, ( Literasi Nusantara, 2020), Hlm. 16

dengan cara menggunakan metode pembelajaran yang inovatif peserta didik lebih tertarik dan minat dalam belajar ketimbang hanya menggunakan metode ceramah saja. Walaupun masih ada peserta didik yang masih kurang antusias dalam pembelajaran.<sup>9</sup>

Motivasi dalam bukunya Erwin Widiarso menyatakan bahwa proses pembelajaran akan berjalan optimal apabila ada dorongan pada diri peserta didik (Motivasi). Menurut bapak Maslukhi selaku guru PAI dan Budi Pekerti di SMP N 1 Kajen bahwa setiap peserta didik memiliki dorongan belajar yang berbeda-beda. Terdapat peserta didik yang memiliki semangat tinggi dalam pembelajaran tetapi juga terdapat peserta didik yang terlihat kurang antusias dalam pembelajaran. Maka perlu diberikan motivasi agar peserta didik terdorong untuk semangat belajar salah satunya dengan melakukan ice breaking dengan kadar secukupnya dan perlu dilakukan pendekatan kepada pesera didik.<sup>10</sup>

Berdasarkan hasil pengamatan di kelas VIII ketika pembelajaran PAI dan Budi Pekerti minat belajar peserta didik berbeda-beda. Terdapat peserta didik yang semangat belajar dari awal sampai akhir pelajaran dan hanya semangat diawal pelajaran saja. Dalam proses pembelajaran terlihat peserta didik yang minat dalam pembelajaran mereka memperhatikan apa yang disampaikan guru dengan baik, mau bertanya, menyelesaikan tugas tepat waktu dan lain sebagainya. Sementara terdapat peserta didik yang

---

<sup>9</sup>Nurul Irawati, S.Pd, Wawancara Guru Pendidikan Agama Islam dan Budi Pekerti di SMP N 1 Kajen, Kamis, 15 September 2022

<sup>10</sup>M. Maslukhi, M. Pd, Wawancara Guru Pendidikan Agama Islam dan Budi Pekerti di SMP N 1 Kajen, Sabtu, 17 September 2022

cenderung diam, mengantuk, tidak memperhatikan apa yang disampaikan guru, tidak terlibat dalam diskusi dan lain sebagainya.<sup>11</sup>

Adanya minat belajar peserta didik yang berbeda-beda tersebut tentunya dipengaruhi beberapa faktor. Dengan menggunakan dan memberikan motivasi belajar kepada peserta didik bisa memberikan pengaruh kepada minat belajar peserta didik atau tidak. Sehingga dari teori dan permasalahan tersebut peneliti ingin melakukan penelitian dengan judul *“Pengaruh Penggunaan Metode Pembelajaran Inovatif dan Motivasi Belajar terhadap Minat Belajar Peserta Didik di SMP N 1 Kajen Kabupaten Pekalongan”*.

## **B. Rumusan Masalah Penelitian**

Berdasarkan latar belakang masalah yang sudah diuraikan diperoleh beberapa rumusan masalah penelitian sebagai berikut;

1. Bagaimana penggunaan metode pembelajaran inovatif berpengaruh terhadap minat belajar peserta didik kelas VIII di SMP N 1 Kajen Kabupaten Pekalongan?
2. Bagaimana motivasi berpengaruh terhadap minat belajar peserta didik kelas VIII di SMP N 1 Kajen Kabupaten Pekalongan?
3. Bagaimana penggunaan metode pembelajaran inovatif dan motivasi belajar berpengaruh secara simultan terhadap minat belajar peserta didik kelas VIII di SMP N 1 Kajen Kabupaten Pekalongan?

---

<sup>11</sup>Observasi di kelas VIII SMP N 1 Kajen, 23 November 2022



### **C. Tujuan dan Kegunaan Penelitian**

Mengacu pada rumusan masalah penelitian yang sudah ditetapkan maka tujuan penelitian sebagai berikut:

#### **1. Tujuan Penelitian**

- a. Untuk menganalisis pengaruh metode pembelajaran inovatif terhadap minat belajar peserta didik kelas VIII di SMP N 1 Kajen.
- b. Untuk menganalisis pengaruh motivasi belajar terhadap minat belajar peserta didik kelas VIII di SMP N 1 Kajen.
- c. Untuk menganalisis pengaruh metode pembelajaran inovatif dan motivasi belajar terhadap minat belajar peserta didik Kelas VIII di SMP N 1 Kajen Kabupaten Pekalongan.

#### **2. Kegunaan/Manfaat Penelitiann**

Berdasarkan penelitian yang dilakukan terdapat beberapa kegunaan yang ingin dicapai sebagai berikut;

##### **a. Kegunaan Teoritis**

Kegunaan secara teoritis diharapkan penelitian ini bisa berkontribusi dalam ilmu pengetahuan bagi pendidik khususnya yang berkenaan dengan judul penelitian ini. Selain itu penelitian ini dapat dijadikan bahan rujukan penelitian lain untuk kepentingan dunia pendidikan dan tentunya perluasan ilmu pengetahuan di masa mendatang.

b. Kegunaan Praktis

1) Bagi Penulis Tesis (Mahasiswa)

Melalui penelitian ini diharapkan bisa memberikan sumbangsih khazanah keilmuan, pengalaman dan pengamalan dalam rangka mengembangkan berbagai kompetensi kependidikan khususnya dalam ranah metode pembelajaran inovatif, motivasi belajar dan minat belajar peserta didik.

2) Bagi Guru (Pendidik)

Melalui penelitian ini dapat memberikan khasanah keilmuan pada guru khususnya guru matapelajaran Pendidikan Agama Islam dan Budi Pekerti kelas VIII di SMP N 1 Kajen bagaimana cara meningkatkan minat belajar peserta didik. Guru bisa lebih mengembangkan kemampuan mengajarnya dengan cara menambah metode pembelajaran inovatif dalam mengajar. Selain itu guru perlu meningkatkan motivasi belajar peserta didik. Disamping itu, juga sebagai langkah meningkatkan kualitas kompetensi untuk mengembangkan diri dan profesionalitas kerja sebagai tanggung jawab seorang guru sehingga bisa meningkatkan minat belajar peserta didik.

### 3) Bagi Peserta Didik

Penelitian ini pada dasarnya berfokus pada subjek utama yaitu peserta didik kelas VIII di SMP N 1 Kajen. Melalui penelitian ini diharapkan dengan guru menerapkan metode pembelajaran inovatif dalam pembelajaran khususnya dalam matapelajaran Pendidikan Islam dan Budi Pekerti bisa meningkatkan minat belajar peserta didik. Kesadaran guru akan pentingnya motivasi belajar sehingga peserta didik bisa memperoleh motivasi belajar yang baik melalui berbagai sumber supaya bisa meningkatkan minat belajarnya.

### 4) Bagi Instansi Pendidikan (SMP N 1 Kajen)

Melalui penelitian ini diharapkan dapat memberikan suatu rujukan, wacana dan sumber referensi bagi instansi pendidikan. Hal ini diperlukan dalam rangka mengembangkan pembelajaran yang aktif, kreatif dan menyenangkan melalui penggunaan metode pembelajaran inovatif dan motivasi belajar sehingga dapat meningkatkan minat belajar peserta didik.

#### D. Penelitian Terdahulu

Peneliti melakukan penelusuran terhadap penelitian yang berkaitan atau relevan dengan penelitian yang dilakukan peneliti. Ditemukan beberapa kajian penelitian yang relevan diantaranya penelitian berkaitan dengan metode pembelajaran, motivasi belajar dan minat belajar. Berikut beberapa penelitian yang terkait:

1. Pertama, penelitian yang dilakukan oleh Rifkisyahputra dengan judul “Konsep Pembelajaran Inovatif dalam Menangani Problematika Pembelajaran”. Pada Jurnal tersebut menjelaskan metode pembelajaran inovatif didalamnya dengan lebih dikhususkan pada penggunaan peta konsep (Mind Map). Penggunaan peta konsep (Mind Map) diperlukan untuk menyamakan persepsi guru dengan peserta didik. Ketika pemahaman pengajar dan peserta didik sudah searah diharapkan mampu membuat pembelajaran didalam kelas lebih efektif dan efisien. Dari hasil penelitian terdahulu diperoleh hasil penggunaan metode pembelajaran inovatif dapat meningkatkan motivasi belajar peserta didik.<sup>12</sup>
2. Kedua, penelitian yang dilakukan oleh Sarwi, Supriyadi dan Surdarmin dengan judul “Implementasi Model Pembelajaran Inovatif untuk Mengembangkan Nilai Karakter Siswa SMP”. Model pembelajaran inovatif tersebut diterapkan pada matapelajaran IPA. Guru matapelajaran IPA menggunakan metode pembelajaran inovatif yaitu kooperatif, pembelajaran berdasarkan masalah, pemecahan masalah serta

---

<sup>12</sup> Rifkisyahputra, Unik Hanifah Salsabila dan Muhaimi Puthen, “Konsep Pembelajaran yang Inovatif dalam Menangani Problematika Pembelajaran”, *Jurnal Inovati Penelitian Universitas Ahmad Dahlan*, Volume 1, No. 8, 2021, Hlm. 1741

pembelajaran inkuiri. Proses pembelajaran yang melibatkan keaktifan peserta didik dapat mengembangkan nilai karakter seperti bekerja sama ketika berdiskusi, mampu berfikir kritis, menghargai pendapat dan lain sebagainya.<sup>13</sup>

3. Ketiga, penelitian yang dilakukan oleh Ira Nofita Sari, Dwi Fajar dan Sasmita dengan judul “Pengaruh Minat dan Motivasi Belajar terhadap Prestasi Belajar Fisika pada Siswa Kelas XI IPA SMA N 1 Galing Kabupaten Sambas”. Pada jurnal tersebut dilakukan penelitian dengan tujuan untuk mengetahui pengaruh minat dan motivasi belajar terhadap prestasi belajar pada matapelajaran Fisika. Setelah dilakukan penelitian diperoleh hasil minat belajar dan motivasi belajar peserta didik kelas XI IPA di SMA N 1 Galing tergolong tinggi. Rata-rata hasil belajar peserta didik pada matapelajaran Fisika yaitu 68,47 hal tersebut membuktikan bahwa terdapat pengaruh minat dan motivasi belajar terhadap prestasi belajar fisika pada siswa kelas XI IPA di SMA N 1 Galing.<sup>14</sup>
4. Keempat, penelitian yang dilakukan oleh M. Taufik Hidayat dengan judul “Inovasi Pembelajaran PAI pada Program Kelas Khusus di SMP N 3 Ngawi”. Penelitian yang dilakukan memperoleh hasil bahwa inovasi pembelajaran PAI di SMP N 3 Ngawi dilaksanakan dengan menekankan tiga aspek yakni langkah-langkah pelaksanaan pembelajaran, media yang

---

<sup>13</sup> Sarwi, Supriyadi dan Surdarmin, “Implementasi Model Pembelajaran Inovatif dalam Mengembangkan Nilai Karakter Siswa SMP”, *Jurnal Penelitian Pendidikan Universitas Negeri Semarang*, Volume 30, No. 2, 2013, Hlm. 141

<sup>14</sup> Ira Nofita Sari, Dwi Fajar Saputri dan Sasmita, “Pengaruh Minat dan Motivasi Belajar terhadap Prestasi Belajar Fisika pada Siswa Kelas XI IPA SMA Negeri 1 Galing Kabupaten Sambas”, *Jurnal Edukasi Matematika dan Sains IKIP PGRI Pontianak*, Volume 4, No.2, 2016, Hlm. 108

digunakan dan teknik dalam menyampaikan materi. Inovasi pembelajaran dilakukan dengan mind mapping, diskusi, outdoor dan lain sebagainya. Tiga aspek tersebut harus dilakukan dalam pembelajaran PAI. Dalam melaksanakan inovasi pembelajaran tentunya terdapat kendala yakni infrastruktur yang masih kurang memadai.<sup>15</sup>

5. Kelima, penelitian yang dilakukan oleh Susilowati Andari dengan judul “Pengaruh Motivasi, Minat dan Lingkungan Belajar terhadap Prestasi Belajar Mahasiswa Akafarma Sunan Giri Ponorogo”. Penelitian tersebut dilakukan untuk mengetahui seberapa besar pengaruh motivasi, minat dan lingkungan belajar terhadap mahasiswa. Pada penelitian tersebut memperoleh hasil terdapat pengaruh secara parsial antara variabel bebas terhadap variabel terikat. Motivasi belajar berpengaruh terhadap prestasi belajar sebesar 30%, minat belajar berpengaruh terhadap prestasi belajar sebesar 22% dan lingkungan belajar berpengaruh terhadap prestasi belajar sebesar 22%.<sup>16</sup>
6. Keenam, penelitian yang dilakukan oleh Nurwiyanti dengan judul “Pengaruh Penggunaan Multimedia dan Motivasi Belajar terhadap prestasi belajar siswa di MAN 1 Tulungagung dan MAN 1 Trenggalek”. Penelitian tersebut dilakukan untuk mengetahui seberapa besar pengaruh multimedia terhadap motivasi belajar siswa di MAN 1 Tulungagung dan MAN 1 Trenggalek. Pada penelitian tersebut menghasilkan bahwa ada

---

<sup>15</sup> M. Taufik Hidayat, “Inovasi Pembelajaran PAI pada Program Kelas Khusus di SMP N 3 Ngawi”, *Tesis Pascasarjana IAIN Surakarta*, 2018, Hlm. 104

<sup>16</sup> Susilowati Andari, “Pengaruh Motivasi, Minat dan Lingkungan Belajar terhadap Prestasi Belajar Mahasiswa Akafarma Sunan Giri Ponorogo”, *Tesis Pascasarjana Universitas Sebelas Maret*, Hlm. 7

pengaruh yang positif serta signifikan antara penggunaan multimedia terhadap hasil belajar siswa, yaitu sebesar 22%. Motivasi belajar siswa terhadap prestasi belajar memiliki pengaruh yang positif dan signifikan sebesar 23%.<sup>17</sup>

Berikut tabel orisinalitas beberapa penelitian diatas untuk mempermudah membedakan penelitian terdahulu dengan penelitian yang sedang dilakukan penulis:

Tabel 1.1  
Penelitian Relevan

No	Judul Penelitian	Persamaan	Perbedaan
1	Konsep Pembelajaran Inovatif dalam Menangani Problematika Pembelajaran.	Persamaannya adalah ingin menganalisis berkaitan pembelajaran yang inovatif dalam proses pembelajaran.	Penelitian terdahulu menguraikan konsep pembelajaran inovatif sebagai upaya untuk menangani problematika pembelajaran yang diuraikan secara mendalam menggunakan penelitian kualitatif. Sedangkan pada penelitian yang akan dilakukan saat ini yaitu menganalisis apa penggunaan metode pembelajaran inovatif memberikan pengaruh terhadap minat belajar peserta didik.
2	Implementasi Model Pembelajaran Inovatif untuk Mengembangkan Nilai Karakter Siswa SMP.	Persamaannya adalah meneliti berkaitan pembelajaran inovatif.	Penelitian terdahulu menguraikan pembelajaran inovatif khususnya pada model pembelajaran inovatif dalam hal untuk mengembangkan nilai

<sup>17</sup> Nurwiyanti, "Pengaruh Penggunaan Multimedia dan Motivasi Belajar terhadap prestasi belajar siswa di MAN 1 Tulungagung dan MAN 1 Trenggalek", *Tesis Pascasarjana IAIN Tulungagung*, Hlm. 12

No	Judul Penelitian	Persamaan	Perbedaan
			karakter peserta didik. Sedangkan pada penelitian ini ingin menganalisis penggunaan metode pembelajaran inovatif pengaruhnya terhadap minat belajar peserta didik.
3	Pengaruh Minat dan Motivasi Belajar terhadap Prestasi Belajar Fisika pada Siswa Kelas XI IPA SMA N 1 Galing Kabupaten Sambas.	Persamaanya adalah sama-sama meneliti berkaitan minat dan motivasi belajar. Pendekatan yang dilakukan sama-sama pendekatan kuantitatif yang berusaha mencari pengaruh. Selain itu pada penelitian terdahulu juga sama-sama ingin mencari pengaruh antara variabel.	Perbedaanya terletak pada variabelnya. Pada penelitian terdahulu variabel bebas (X) yaitu minat dan motivasi belajar. Sedangkan variabel terikat (Y) yaitu prestasi belajar. Pada penelitian yang akan dilakukan penulis variabel bebas (X) yaitu Metode pembelajaran dan Motivasi belajar. Sedangkan variabel terikat (Y) yaitu minat belajar. Tempat penelitian yang dilakukan berbeda.
4	Inovasi Pembelajaran PAI pada Program Kelas Khusus di SMP N 3 Ngawi.	Persamaanya adalah sama-sama meneliti inovasi pembelajaran.	Perbedaannya terletak pada pendekatan yang dilakukan. Pada penelitian terdahulu menggunakan pendekatan kualitatif sedangkan pada penelitian yang akan dilakukan penulis menggunakan pendekatan kuantitatif.
5	Pengaruh Motivasi, Minat dan Lingkungan Belajar terhadap Prestasi Belajar Mahasiswa Akafarma Sunan Giri Ponorogo.	Persamaanya adalah sama-sama ingin meneliti berkaitan motivasi dan minat belajar. Selain itu pendekatan yang digunakan adalah kuantitatif dengan tujuan sama-sama ingin mencari tahu	Perbedaanya terletak pada variabel penelitiannya. Pada penelitian terdahulu variabel bebas (X) yaitu motivasi, minat dan lingkungan belajar. Sedangkan variabel terikat (Y) yaitu prestasi belajar. Tempat dilakukan penelitian juga berbeda.



No	Judul Penelitian	Persamaan	Perbedaan
		pengaruh antar variabel.	
6	Pengaruh Penggunaan Multimedia dan Motivasi Belajar terhadap prestasi belajar siswa di MAN 1 Tulungagung dan MAN 1 Trenggalek.	Persamaannya adalah sama-sama ingin meneliti motivasi belajar. Selain itu pada penelitian terdahulu juga sama-sama ingin mencari pengaruh antara variabel.	Pada penelitian terdahulu menganalisis pengaruh penggunaan multimedia dan motivasi belajar terhadap prestasi belajar. Sedangkan penelitian yang dilakukan menganalisis pengaruh penggunaan metode pembelajaran inovatif dan motivasi belajar terhadap minat belajar peserta didik.

Penelitian yang dilakukan penulis yaitu membahas pengaruh penggunaan metode pembelajaran inovatif terhadap minat belajar peserta didik, pengaruh motivasi belajar terhadap minat belajar peserta didik dan pengaruh penggunaan metode pembelajaran inovatif dan motivasi belajar terhadap minat belajar peserta didik. Tempat penelitian dilakukan di SMP N 1 Kajen dengan subjek penelitian peserta didik kelas VIII.

## E. Kerangka Teoritik

### 1. Teori Behavioristik dalam Belajar

Behavioristik merupakan salah satu pendekatan dalam psikologi pendidikan untuk mengatasi perilaku maladaptif menuju ke adaptif.<sup>18</sup> Teori kaum behavioris lebih dikenal dengan nama teori belajar karena seluruh perilaku manusia adalah hasil belajar. Belajar merupakan asosiasi peristiwa yang diamati melalui stimulus dan respon. Ciri dari teori ini adalah

---

<sup>18</sup>Ulfiani Rahman, *Memahami Psikologi dalam Pendidikan*, (Makassar, Alauddin University Press, 2014), Hlm. 23

mengutamakan unsur-unsur dan bagian yang bersifat mekanistik, peranan lingkungan, reasi atau respon, latihan dan hasil belajar adalah munculnya perilaku yang diinginkan. Pada teori belajar ini sering disebut dengan S-R psikologis yang artinya bahwa tingkah laku manusia dikendalikan oleh ganjaran dan penguatan dari lingkungan. Dapat disimpulkan bahwa dalam tingkah laku belajar terdapat hubungan antara reaksi-reaksi behavioral dengan stimulusnya.<sup>19</sup> Artinya belajar berdasarkan dari teori behavioristik adalah perubahan dalam tingkah laku sebagai akibat dari interaksi antara stimulus dan respon

Teori behaviorisme yang menekankan adanya hubungan antara stimulus (S) dengan respon (R) secara umum dapat dikatakan memiliki arti penting bagi peserta didik untuk menaruh keberhasilan belajar. Menurut teori ini yang terpenting adalah masukan atau *input* yang berupa stimulus dan keluaran atau *output* yang berupa respon. Stimulus yaitu apa saja yang diberikan guru kepada peserta didik, misalnya alat peraga, pedoman kerja atau cara tertentu untuk membantu belajar peserta didik terhadap stimulus yang diberikan oleh guru. Caranya guru memberikan banyak stimulus dalam proses pembelajaran dan dengan cara ini peserta didik akan merespon secara positif apalagi jika diikuti dengan reward yang berfungsi sebagai *reinforcement* (penguatan terhadap respons yang telah ditunjukkan).<sup>20</sup> Faktor lain yang dianggap penting oleh aliran behavioristik adalah faktor penguatan (*reinforcement*). Penguatan adalah apa saja yang

---

<sup>19</sup> Ulfiani Rahman, *Memahami Psikologi dalam...* hlm.22

<sup>20</sup> Mohammad Syamsul Anam dan Wasis. D, "Teori Belajar Behavioristik dan Implikasinya dalam Pembelajaran", *Jurnal Pendidikan, Universitas Negeri Malang*, Hlm. 3

dianggap dapat memperkuat timbulnya respon. Apabila penguatan ditambahkan (*positive reinforcement*) maka respon akan semakin kuat. Begitu juga bila penguatan dikurangi (*negative reinforcement*) respon akan tetap kuat.<sup>21</sup>

## 2. Pembelajaran Inovatif

### a. Pengertian Pembelajaran Inovatif

Pembelajaran berasal dari kata dasar “belajar” yang berarti sebuah proses, cara, perbuatan sehingga siswa belajar dan memperoleh ilmu pengetahuan. Pembelajaran merupakan terjemahan dari *learning* yang memiliki arti pembelajaran. Pembelajaran adalah suatu proses belajar mengajar yang merupakan keterpaduan antar kegiatan guru sebagai pengajar dan kegiatan siswa sebagai pelajar sehingga terjadi saling interaksi keduanya dalam situasi instruksional yang bersifat pengajaran. Sedangkan inovatif (*innovative*) mempunyai arti *new ideas or techniques*, yang merupakan kata sifat dari kata inovasi (*innovation*) yang memiliki arti pembaharuan. Inovatif juga berasal dari kata kerja *Innovate* yang berarti *make change* atau *introduce new thing (ideas or techniques) in order to make progress*.<sup>22</sup>

Pembelajaran inovatif adalah pembelajaran yang dikemas oleh guru atau instruktur lainnya yang merupakan wujud gagasan atau teknik yang dipandang baru agar mampu memfasilitasi siswa untuk

---

<sup>21</sup> Mohammad Syamsul Anam dan Wasis. D, “Teori Belajar Behavioristi...”, Hlm. 2

<sup>22</sup> Nursayani Maru’ao, “Penerapan Pembelajaran Inovatif dalam Meningkatkan Pembelajaran Bahasa Inggris”, (Gunung Sitoli: Universitas Darmawangsal, *Jurnal Institut Keguruan dan Ilmu Pendidikan*, Volume 14, Nomor 2, 2020), Hlm. 220

memperoleh kemajuan dalam proses dan hasil belajar. Pendidik perlu menyusun strategi yang sesuai dengan karakteristik siswa dan mampu membuatnya mencapai kompetensi yang ditentukan dalam tujuan pembelajaran. Pengembangan strategi indruksional dapat dilakukan oleh pendidik untuk menciptakan situasi pembelajaran yang mendukung pencapaian kompetensi yang telah ditetapkan sehingga pembelajaran inovatif sangat efektif untuk proses belajar dan mengajar.<sup>23</sup> Pendidik harus memiliki kemampuan menyusun strategi untuk mencapai tujuan pembelajaran. Strategi yang disusun oleh pendidik dalam proses pembelajaran harus dikemas sedemikian rupa sehingga tercapai peningkatan hasil belajar.

Pembelajaran inovatif merupakan pembelajaran yang memberikan kesempatan kepada peserta didik untuk membangun pengetahuan secara mandiri. Dalam mengembangkan inovasi pembelajaran dapat dilakukan dengan menyusun suatu kerangka yang jelas yang disebut dengan strategi pembelajaran. Pemilihan strategi pembelajaran harus menyenangkan dan yang dapat membangkitkan semangat peserta didik dalam pembelajaran yang sedang berlangsung.<sup>24</sup> Pembelajaran inovatif dapat dilakukan dengan cara mengadaptasi model-model pembelajaran yang menyenangkan yang bisa membuat siswa terbebas dari kejenuhan atau kebosanan dalam

---

<sup>23</sup> Nursayani Maru'ao, "Penerapan Pembelajaran Inovatif...", Hlm. 224

<sup>24</sup> Zainudin, "Pengembangan Pembelajaran Agama Islam Melalui Stategi Pembelajaran yang Inovatif", (*Jurnal el-Huda*, Volume 11, Nomor 1, 2020)Hlm. 69

proses pembelajaran. Guru harus dapat menanamkan pemikiran “*Learning is Fun*” dalam diri siswa.<sup>25</sup>

#### b. Ciri-ciri Metode Pembelajaran Inovatif

Metode pembelajaran dalam perkembangannya berkembang menjadi banyak. Terdapat model pembelajaran yang kurang baik dipakai dan diterapkan, namun ada metode pembelajaran yang baik diterapkan. Ciri-ciri metode pembelajaran yang baik diterapkan yaitu:

- 1) Adanya keterlibatan intelektual dan emosional peserta didik melalui kegiatan mengalami, menganalisis, berbuat dan pembentukan sikap.
- 2) Adanya keikutsertaan peserta didik secara aktif dan kreatif selama pelaksanaan proses pembelajaran.
- 3) Guru bertindak sebagai fasilitator, koordinasi, mediator dan motivator kegiatan pembelajaran.
- 4) Penggunaan berbagai metode, alat dan media pembelajaran.<sup>26</sup>

### 3. Motivasi Belajar

#### a. Pengertian Motivasi Belajar

Motivasi berasal dari Bahasa Inggris yaitu *Motivation*. Motivasi berasal dari kata *motive* yang memiliki arti tujuan atau segala upaya untuk mendorong seseorang dalam melakukan sesuatu untuk mencapai tujuan, dengan tujuan tersebut menjadi daya penggerak

---

<sup>25</sup> Mohammad Adam Rusmana dkk, *Pengembangan Pembelajaran PAI di Era Digital*, (Amerta Media, 2020, Hlm. 156

<sup>26</sup> Muhammad Fathurrohman, *Model-model Pembelajaran Inovatif*, (Jogjakarta: Ar-ruzz, 2015), Hlm. 31

utama bagi seseorang dalam berupaya mendapat atau mencapai apa yang diinginkannya. Motivasi merupakan perubahan energi dalam diri atau pribadi seseorang yang ditandai dengan timbulnya perasaan dan reaksi untuk mencapai tujuan.<sup>27</sup>

b. Fungsi Motivasi dalam Belajar

Keberhasilan proses belajar mengajar dipengaruhi oleh motivasi belajar, berikut fungsi motivasi dalam belajar:

1) Mendorong siswa untuk beraktivitas

Perilaku setiap orang disebabkan karena dorongan yang muncul dari dalam yang disebut dengan motivasi. Besar kecilnya semangat seseorang untuk bekerja sangat ditentukan oleh besar kecilnya motivasi orang tersebut. Semangat siswa dalam menyelesaikan tugas yang diberikan oleh guru tepat waktu dan ingin mendapatkan nilai yang baik karena siswa memiliki motivasi yang tinggi untuk belajar.

2) Sebagai pengarah

Tingkah laku yang ditunjukkan setiap individu pada dasarnya diarahkan untuk memenuhi kebutuhannya atau untuk mencapai tujuan yang telah ditentukan. Dengan demikian Motivasi berfungsi sebagai pendorong usaha dan pencapaian prestasi. Adanya motivasi yang baik dalam belajar akan menunjukkan hasil yang baik.

---

<sup>27</sup> Shilphy A. Octavia, *Motivasi Belajar dalam Perkembangan Remaja*, (Yogyakarta: CV Budi Utama, 2020), Hlm. 52

Selanjutnya menurut Winarsih ada tiga fungsi motivasi yaitu:

- 1) Mendorong manusia untuk berbuat, jadi sebagai penggerak atau motor yang melepaskan energi. Motivasi dalam hal ini merupakan motor penggerak dari setiap kegiatan yang dilakukan.
- 2) Menentukan arah perbuatan kearah yang ingin dicapai. Dengan demikian motivasi dapat memberikan arah dan kegiatan yang harus dikerjakan sesuai dengan rumusan tujuannya.
- 3) Menyeleksi perbuatan, yakni menentukan perbuatan-perbuatan apa yang harus dikerjakan guna mencapai tujuan.<sup>28</sup>

Jadi adanya motivasi akan memberikan dorongan, arah dan perbuatan yang akan dilakukan dalam upaya mencapai tujuan yang telah dirumuskan sebelumnya. Fungsi motivasi sebagai pendorong usaha dalam mencapai prestasi, karena seseorang melakukan usaha harus mendorong keinginannya, dan menentukan arah perbuatannya kearah tujuan yang hendak dicapai. Dengan demikian siswa dapat menyeleksi perbuatan untuk menentukan apa yang harus dilakukan yang bermanfaat bagi tujuan yang hendak dicapainya.

#### **4. Minat Belajar Peserta Didik**

##### **a. Pengertian Minat Belajar**

Minat menurut psikologi adalah suatu kecenderungan untuk memperhatikan dan mengingat sesuatu secara terus menerus. Minat erat kaitannya dengan perasaan terutama perasaan senang karena dapat

---

<sup>28</sup>Amna Emda, "Kedudukan Motivasi Belajar Siswa dalam Pembelajaran", (Aceh: UIN Ar-Raniry, *Lantanida Jurnal*, Volume 5, No. , 2017) Hlm. 175-176

dikatakan minat terjadi karena sikap senang. Sedangkan belajar menurut pengertian psikologis adalah suatu proses perubahan yaitu perubahan tingkah laku sebagai hasil dari interaksi dengan lingkungan dalam memenuhi kebutuhan hidupnya.<sup>29</sup> Sedangkan menurut S. Nasution yang dikutip oleh Nuruddin Araniri ada beberapa pengertian dari belajar, diantaranya:

- 1) Belajar adalah perubahan tingkah laku dalam system urat saraf yaitu belajar sebagai perubahan-perubahan fisiologis yang tidak dapat dibuktikan atau disangkal kebenarannya.
- 2) Belajar adalah penanaman ilmu pengetahuan, dimana seseorang yang telah belajar akan ditandai dengan banyak factor yang dapat dihafalkan.
- 3) Belajar adalah adanya perubahan perilaku berkat pengalaman dan latihan yang meliputi penambahan sejumlah pengetahuan, bentuk bentuk, kecakapan, kebiasaan, sikap, pengertian, penghargaan minat dan sebagainya.<sup>30</sup>

b. Faktor yang mempengaruhi minat belajar

Faktor yang mempengaruhi minat belajar digolongkan dalam dua kelompok yaitu faktor eksternal yang merupakan faktor dari luar diri siswa dan faktor internal yang merupakan faktor dari dalam diri

---

<sup>29</sup> Muhammad Hasan Firdaus dan Hidayah Baisa, "Peranan Kreativitas Guru PAI dalam Meningkatkan Minat Belajar Siswa Kelas VIII di SMP Negeri 1 Caringan Kabupaten Bogor", (Bogor: Universitas IBN Khaldun, *Jurnal Mitra Pendidikan*, Volume 3, No.4, 2019), Hlm. 558

<sup>30</sup> Nuruddin Araniri, "Kompetensi Profesional Guru Agama dalam Menumbuhkan Minat Belajar Siswa", (Majalengka: Universitas Majalengka, *Jurnal Risalah Pendidikan dan Studi Islam*, Volume 4, Nomor 1, 2018), Hlm. 79



siswa. Beberapa Menurut Totok Sumanto yang dikutip oleh Nuruddin Arraniri bahwa faktor yang mempengaruhi minat belajar peserta didik diantaranya motivasi, cita-cita, keluarga, guru, sarana prasarana, teman pergaulan dan media massa.<sup>31</sup>

Dapat disimpulkan bahwa yang mempengaruhi minat belajar selain dalam diri siswa juga berasal dari luar siswa yang mencakup lingkungan. Lingkungan yang berpengaruh terhadap minat belajar bisadari lingkungan sekolah, lingkungan keluarga dan lingkungan masyarakat.

#### **5. Penggunaan Metode Pembelajaran Inovatif dan Motivasi Belajar terhadap Minat Belajar Peserta didik**

Metode pembelajaran inovatif merupakan suatu proses pembelajaran yang dirancang berbeda dari keadaan sebelumnya atau baru. Metode pembelajaran inovatif dirancang untuk memotivasi dan meningkatkan hasil belajar peserta didik dalam pembelajaran. Pembelajaran inovatif bukan pembelajaran dengan strategi dan metode yang benar benar baru tetapi merupakan hal yang baru bagi siswa atau guru. Biasanya peserta didik dikelas diajarkan dengan menggunakan metode pembelajaran konvensional. Ketika peserta didik diajarkan dengan metode pembelajaran yang dianggap baru bagi peserta didik atau guru maka proses pembelajaran tersebut bisa dikatakan inovatif. Ciri khas dari metode pembelajaran inovatif adalah dimana peserta didik bisa membangun pengetahuannya secara mandiri dalam rangka adanya

---

<sup>31</sup> Nuruddin Arraniri, "Kompetensi Profesional Guru...", Hlm. 80

perubahan perilaku ke arah yang lebih baik. Penggunaan metode pembelajaran inovatif bisa membantu menemukan, menguji dan menyusun data yang dibutuhkan dalam upaya pengembangan disiplin suatu ilmu. Membantu proses belajar mengajar sehingga pelaksanaan kegiatan pembelajaran dapat dilaksanakan dengan cara terbaik. Dengan menggunakan metode pembelajaran yang inovatif proses pembelajaran dapat berjalan dalam suasana yang menyenangkan dan penuh motivasi sehingga bisa menarik minat belajar peserta didik dan memudahkan peserta didik mengerti materi pembelajaran. selain itu memudahkan proses pembelajaran dengan hasil yang baik sehingga tujuan pembelajaran dapat tercapai.<sup>32</sup>

Metode pembelajaran konvensional adalah metode pembelajaran tradisional yang berbentuk aktivitas ceramah dalam kegiatan pembelajaran. Ciri khas metode pembelajaran konvensional yaitu peserta didik menjadi objek dari pembelajaran dengan menerima segala bentuk pembelajaran dan transfer ilmu secara pasif dari guru yang merupakan objek utama yang berperan penting dalam keberlangsungan pembelajaran. Metode pembelajaran konvensional memberikan sedikit kesempatan kepada mahasiswa untuk mengembangkan kreativitas di kelas sehingga peserta didik kurang bisa mengembangkan pola pikirnya secara kritis. Dengan menggunakan metode konvensional peserta didik tidak bisa mandiri. Tidak bisa menumbuhkan sikap toleran dan solidaritas.

---

<sup>32</sup> Andi Kaharudin dan Nining Hajeniati, Pembelajaran Inovatif & Variatif, (Gowa: Pusaka Almada, 2020), Hlm. 4-5

Penggunaan metode pembelajaran konvensional bisa menurunkan semangat belajar pada peserta didik dan metode pembelajaran konvensional dianggap kurang praktis dan kurang efisien. Lemahnya pola pembelajaran konvensional berdampak langsung pada hasil belajar yang kurang maksimal.<sup>33</sup>

## F. Kerangka Berpikir

Proses pembelajaran dalam kurikulum 2013 merupakan unsur penting dari proses meningkatkan kompetensi siswa dan untuk mencapai keberhasilan dalam proses pembelajaran. Hal ini terdapat pada standar proses diksa dan menengah yang telah tertuang dalam PERMENDIKBUD RI Tahun 2016 yang berbunyi:

“Proses belajar mengajar pada satuan pendidikan dilaksanakan menyenangkan, memotivasi dan inspiratif agar peserta didik berperan aktif serta mengembangkan minat dan bakat sesuai kreativitasnya masing-masing. Oleh sebab itu, setiap lembaga pendidikan melakukan serangkaian proses diantaranya mulai dari perencanaan, pelaksanaan sampai pada proses penilaian untuk meningkatkan terwujudnya kompetensi lulusan secara efektif dan efisien.

Dalam mengimplementasikan kurikulum 2013 dalam pembelajaran PAI harus diwujudkan dengan rancangan pembelajaran yang menyenangkan bagi siswa dan dikelola dengan semaksimal mungkin dengan menggunakan pendekatan yang tepat. Implementasi kurikulum 2013 mengutamakan kepada keaktifan siswa.<sup>34</sup> Jadi proses pembelajaran tidak berpusat lagi kepada guru

---

<sup>33</sup> Suratno, *Asesmen Teman Sejawat (ATS)*, (Purwokerto: CV. IRDH, 2018), Hlm. 135-138

<sup>34</sup> Sarini Musyarifah Ali dan Afif Zamroni, “Implementasi Kurikulum 2013 dalam Meningkatkan Proses Pembelajaran Pendidikan Agama Islam di MAN Bitung”, (Mojokerto: *Jurnal Inovatif*, Volume 6, Nomor 2, 220), Hlm. 101

tetapi berpusat kepada peserta didik. Salah satu metode pembelajaran yang dapat diterapkan adalah metode pembelajaran inovatif. Pembelajaran inovatif adalah pembelajaran yang dikemas oleh guru atau instruktur lainnya yang merupakan wujud gagasan atau teknik yang dipandang baru agar mampu memfasilitasi siswa untuk memperoleh kemajuan dalam proses dan hasil belajar. Pembelajaran inovatif merupakan pembelajaran yang memberikan kesempatan kepada peserta didik untuk membangun pengetahuan secara mandiri.

Dengan penggunaan metode pembelajaran inovatif diharapkan dapat menarik minat siswa dalam pembelajaran. Minat belajar adalah kecenderungan seorang siswa yang tertarik mempelajari matapelajaran yang disukai. Terdapat beberapa faktor yang mempengaruhi minat belajar peserta didik, salah satu faktor yang mempengaruhi minat belajar siswa adalah guru. Guru menerapkan metode pembelajaran inovatif diharapkan dapat membantu siswa memahami materi dengan mudah, menarik, menyenangkan dan mampu menumbuhkan ide-ide baru dengan kreativitas siswa masing-masing. Dengan metode pembelajaran inovatif diharapkan dapat menarik minat siswa dalam proses pembelajaran.

Motivasi diperlukan dalam proses pembelajaran. Motivasi belajar dirumuskan sebagai dorongan baik itu yang berasal dari dalam diri peserta didik ataupun dari luar diri peserta didik. Keberhasilan belajar peserta didik dalam proses pembelajaran sangat dipengaruhi oleh motivasi yang ada pada dirinya. Indikator kualitas pembelajaran salah satunya adalah adanya motivasi

yang tinggi dari para peserta didik. Peserta didik yang memiliki motivasi belajar yang tinggi terhadap pembelajaran maka mereka akan tergerak atau tergugah untuk memiliki keinginan melakukan sesuatu yang dapat memperoleh hasil atau tujuan tertentu. Dalam proses pembelajaran dibutuhkan motivasi agar peserta didik merasa tertarik dan minat terhadap pembelajaran.

Berdasarkan uraian di atas dapat ditarik beberapa kerangka berfikir sebagai berikut

Gambari 1.1  
Kerangka Berpikir

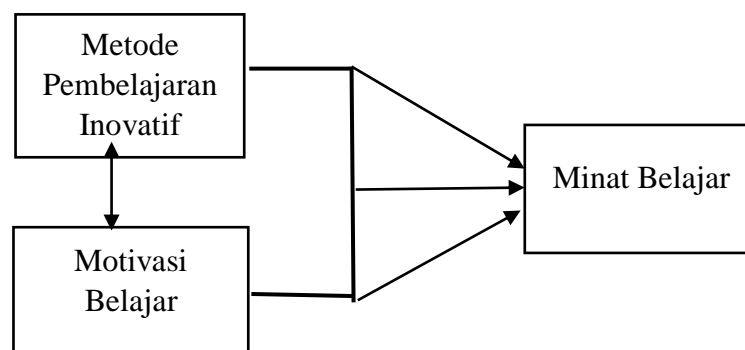

## G. Sistematika Pembahasan

Sistematika penulisan berisi urutan hal-hal yang dimuat dalam tesis, dari bab pendahuluan (Bab I) sampai bab penutup (Bab V). Berikut adalah sistematika penulisan yang digunakan pada tesis ini;

Bab I : Pendahuluan. Berisi pembahasan mengenai latar belakang penelitian, rumusan masalah penelitian, tujuan penelitian, kegunaan penelitian, telaah penelitian terdahulu, kerangka teoretik, kerangka berfikir, dan sistematika penulisan.

- Bab II : Landasani Teori. Berisi pembahasan mengenai deskripsi yang didalamnya imenguraikani teori-teori berkaitan metode pembelajaran inovatif, motivasi belajar dan minat belajar.
- Bab III : Metode Penelitian. Berisi pembahasan mengenai metode penelitian, diantaranya meliputi pendekatan penelitian, jenis penelitian, variabel penelitian, sumber data, jenis data, hipotesis penelitian, teknik pengumpulan data, dan teknik analisis data.
- Bab IV : Analisis Hasil Penelitian Pengaruh Penggunaan Metode Inovatif dan Motivasi Belajar terhadap Minat Belajar Peserta Didik Kelas VIII di SMP Negeri1 Kajen. Berisi analisis hasil penelitian berupa deskripsi dan analisis data serta pembahasan.
- Bab V : Penutup. Berisi pembahasan mengenai simpulan dan saran-saran.

## BAB V

### PENUTUP

#### A. Simpulan

Berdasarkan data dan hasil analisis yang telah dijelaskan pada bab sebelumnya, maka diperoleh beberapa simpulan. *Pertama*, melalui analisis uji parsial (statistik t) mengenai pengaruh penggunaan metode pembelajaran inovatif terhadap minat belajar peserta didik kelas VIII di SMP N 1 Kajen diperoleh hasil terdapat pengaruh yang positif diantara keduanya. Hal ini merujuk pada nilai  $t_{tabel}$  yang diperoleh sebesar 3.869 lebih besar dari nilai  $t_{hitung}$  sebesar 1.994 dengan taraf signifikansi 5% ( $\alpha = 0.05$ ). Dari hasil uji parsial tersebut diperoleh simpulan bahwa  $H_{01}$  ditolak dan  $H_{a1}$  diterima. Sehingga penggunaan metode pembelajaran inovatif berpengaruh positif terhadap minat belajar peserta didik kelas VIII di SMP N 1 Kajen.

*Kedua*, melalui analisis uji parsial (statistik t) mengenai pengaruh motivasi belajar terhadap minat belajar peserta didik kelas VIII di SMP N 1 Kajen diperoleh hasil terdapat pengaruh yang positif diantara keduanya. Hal ini merujuk pada nilai  $t_{tabel}$  yang diperoleh sebesar 3.814 lebih besar dari nilai  $t_{hitung}$  sebesar 1.994 dengan taraf signifikansi 5% ( $\alpha = 0.05$ ). Dari hasil uji parsial tersebut diperoleh simpulan bahwa  $H_{02}$  ditolak dan  $H_{a2}$  diterima. Sehingga motivasi belajar berpengaruh positif terhadap minat belajar peserta didik kelas VIII di SMP N 1 Kajen.

*Ketiga*, melalui uji simultan (statistic F) mengenai adanya pengaruh secara simultan antara penggunaan metode pembelajaran inovatif dan motivasi belajar terhadap minat belajar peserta didik kelas VIII di SMP N 1 Kajen. Hal ini mengacu pada nilai  $F_{hitung}$  sebesar 240. 104 yang lebih besar dari nilai  $F_{tabel}$  sebesar 3. 126 dengan taraf signifikansi 5% ( $\alpha = 0. 05$ ). Diperoleh nilai koefisien determinasi sebesar 34, 7% dan sisanya sebesar 65, 3% disampaikan oleh factor-faktor lain. Dari hasil uji simultan tersebut dapat ditarik simpulan bahwa  $H_0$  ditolak dan  $H_a$  diterima. Sehingga penggunaan metode pembelajaran inovatif dan motivasi belajar berpengaruh secara simultan terhadap minat belajar peserta didik kelas VIII di SMP N 1 Kajen.

## **B. Implikasi**

Berdasarkan data dan hasil analisis yang dijelaskan, dapat diambil beberapa implikasi atau ketertarikan sebagai berikut:

1. Penggunaan metode pembelajaran inovatif terhadap minat belajar peserta didik saling berpengaruh. Semakin tinggi penggunaan metode pembelajaran inovatif maka berbanding lurus dengan tingkat minat belajar peserta didik, begitupun sebaliknya. Oleh karena itu dibutuhkan usaha untuk meningkatkan penggunaan metode pembelajaran yang inovatif sehingga bisa menarik minat belajar peserta didik pada matapelajaran PAI dan Budi Pekerti di SMP N 1 Kajen.



2. Motivasi belajar peserta didik dan minat belajar peserta didik saling berpengaruh. Semakin tinggi motivasi belajar peserta didik maka berbanding lurus dengan tingkat minat belajar peserta didik, begitupun sebaliknya. Oleh karena itu dibutuhkan upaya untuk meningkatkan motivasi belajar peserta didik sehingga bisa menarik minat belajar peserta didik pada matapelajaran PAI dan Budi pekerti di SMP N 1 Kajen.

### **C. Limitasi**

Setiap penelitian tidak jarang ditemukan limitasi (keterbatasan) termasuk pada penelitian ini. Atas dasar ini perlu dilakukan penelitian lanjutan mengenai metode pembelajaran inovatif dan motivasi belajar dengan memperhatikan faktor-faktor lain yang bisa mempengaruhinya seperti fasilitas pembelajaran, lingkungan pembelajaran, guru, peserta didik ataupun yang lainnya. Selain itu perlu juga dilakukan penelitian lanjutan mengenai penggunaan metode pembelajaran inovatif dan motivasi belajar terhadap minat belajar peserta didik. Seperti yang sudah diketahui bahwa secara statistik terdapat pengaruh sebesar 34,7% dari dua variabel independent yaitu penggunaan metode pembelajaran inovatif dan motivasi belajar pada matapelajaran PAI dan Budi Pekerti di Kelas VIII SMP N 1 Kajen. Dengan demikian terdapat 65,3% faktor lain yang mempengaruhinya. Jadi inilah limitasi penelitian ini sehingga perlu dilanjutkan penelitian untuk mengupas faktor-faktor lainnya.

#### **D. Saran-saran**

Berdasarkan data dan hasil analisis yang dijelaskan dapat ditarik saran-saran sebagai berikut:

1. Perlu adanya mengembangkan lagi bagi pendidik berkaitan metode pembelajaran dikelas. Pengembangan bisa dilakukan secara mandiri ataupun secara bersama yang diselenggarakan oleh sekolah atau lembaga lain yang mendukung. Sehingga guru bisa meningkatkan kemampuan mengajar dengan bisa menggunakan berbagai metode pembelajaran yang inovatif agar meningkatkan minat belajar peserta didik.
2. Perlunya kesadaran pendidik untuk memberikan memberikan motivasi belajar kepada peserta didik. Agar peserta didik terdorong dan minat dalam mempelajari matapelajaran PAI dan Budi Pekerti.

## DAFTAR PUSTAKA

- Alghifari. 2013. *Analisis Regresi (Teori, Kasus, dan Solusi)*. Yogyakarta: BPFE.
- Ali, Sarini Musyarifah dan Afif Zamroni. 2020. "Implementasi Kurikulum 2013 dalam Meningkatkan Proses Pembelajaran Pendidikan Agama Islam di MAN Bitung". Mojokerto: *Jurnal Inovatif*, Volume 6, Nomor 2.
- Andari, Susilowati. "Pengaruh Motivasi, Minat dan Lingkungan Belajar terhadap Prestasi Belajar Mahasiswa Akafarma Sunan Giri Ponorogo", *Tesis Pascasarjana Universitas Sebelas Maret*.
- Araniri, Nuruddin. 2018. "Kompetensi Profesional Guru Agama dalam Menumbuhkan Minat Belajar Siswa". Majalengka: Universitas Majalengka, *Jurnal Risalah Pendidikan dan Studi Islam*, Volume 4, Nomor 1.
- Araniri, Nuruddin. 2018. "Kompetensi Profesional Guru Agama dalam Menumbuhkan Minat Belajar Siswa". Majalengka: Universitas Majalengka, *Jurnal Risalah Pendidikan dan Studi Islam*, Volume 4, Nomor 1.
- Arikunto, Suharsimi. 2013 *Dasar-dasar Evaluasi Pendidikan*. Jakarta: Bumi Aksara.
- Arikunto, Suharsimi. 2002. *Prosedur Penelitian sebagai Suatu Pendekatan Praktek*. Jakarta: Renika Cipta.
- Bungin, Burhan. 2011. *Metodologi Penelitian Kuantitatif: Komunikasi, Ekonomi, dan Kebijakan Publik, serta Ilmu-Ilmu Sosial Lainnya*. Jakarta: Kencana.
- Darmadi. 2017. *Pengembangan Model dan Metode Pembelajaran dalam Dinamika Belajar Siswa*. Jogjakarta: CV Budi Utana.
- Dewi, Erni Ratna. 2018. "Metode Pembelajaran Modern dan Konvensional". *Pembelajar, Jurnal Pendidikan, Keguruan dan Pembelajaran*, Volume 2 Nomor 1.
- Emda, Amna. 2017. "Kedudukan Motivasi Belajar Siswa dalam Pembelajaran". Aceh: UIN Ar-Raniry, *Lantanida Jurnal*, Volume 5.
- Fathurrohman, Muhammad. 2015. *Model-model Pembelajaran Inovatif*. Jogjakarta: Ar-ruzz.

- Firdaus, Muhammad Hasan dan Hidayah Baisa. 2019. "Peranan Kreativitas Guru PAI dalam Meningkatkan Minat Belajar Siswa Kelas VIII di SMP Negeri 1 Caringan Kabupaten Bogor". Bogor: Universitas IBN Khaldun, *Jurnal Mitra Pendidikan*, Volume 3, No.4.
- Hamdayana, Jumanta. 2016. *Metodologi Pengajaran*. Jakarta : Bumi Aksara.
- Hidayat, M. Taufik. 2018. "Inovasi Pembelajaran PAI pada Program Kelas Khusus di SMP N 3 Ngawi", *Tesis Pascasarjana IAIN Surakarta*.
- Iskandar, Dadang dan Wiwik Dyah Aryani. 2016. *Revolusi dan Inovasi Pembelajaran*. Bandung: PT. Remaja Rosdakarya.
- Iskandar, Dadang dan Wiwik Dyah Aryani. 2016. *Revolusi dan Inovasi Pembelajaran*. Bandung: PT. Remaja Rosdakarya.
- Kaharudin Andi dan Nining Hajeniati. 2020. *Pembelajaran Inovatif & Variatif*. Gowa: Pusaka Almaida.
- Kompri. 2016. *Motivasi Pembelajaran Perspektif Guru dan Siswa*. Bandung : PT. Remaja Rosdakarya.
- Kompri. 2017. *Belajar Faktor-faktor yang Mempengaruhinya*. Yogyakarta : Media Akademia.
- Latan, Hanki, et. al. 2013. *Analisis Multivariat: Teknik dan Aplikasi Menggunakan Program IBM SPSS 20.0*. Bandung: Alfabeta.
- Machali, Imam. 2018. *Metode Penelitian Kuantitatif*. Yogyakarta: Prodi Manajemen Pendidikan Islam Bekerja Sama dengan Perkumpulan Program Studi Manajemen Pendidikan Islam (PPMPI).
- Maru'ao, Nursayani. 2020. "Penerapan Pembelajaran Inovatif dalam Meningkatkan Pembelajaran Bahasa Inggris". Gunung Sitoli: Universitas Darmawangsal, *Jurnal Institut Keguruan dan Ilmu Pendidikan*, Volume 14, Nomor 2.
- Maru'ao. 2020. "Penerapan Pembelajaran Inovatif dalam Meningkatkan Pembelajaran Bahasa Inggris". Gunung Sitoli: Universitas Darmawangsal, *Jurnal Institut Keguruan dan Ilmu Pendidikan*, Volume 14, Nomor 2.
- Marzuki, Ahmad. "Model-model Pembelajaran Inovatif dan Kontekstual". Pasuruan : *Jurnal al-Ghazwah*, Volume 1, Nomer 1.

- Mudrika, Saringatun Daep Bau Ahyar dkk. 2022 *Inovasi Pembelajaran di Abad 22*. Sukoharjo : Pradina Pustaka.
- Mufarrokah, Anissatul. 2009. *Strategi Belajar Mengajar*. Jogjakarta : Teras.
- Muri'ah Siti dan Khusnul Warda N. 2020. *Psikologi Perkembangan Anak dan Remaja*. Literasi Nusantara.
- Mustaqim dan Abdul Wahib. 2003. *Psikologi Pendidikan*. Jakarta: PT. Rineka Cipta.
- Nasution, Sakholid. 2012. "Metode Konvensional dan Inkonvensional dalam Pembelajaran Bahasa Arab. *Sumatra Utara : Juenal Ilmiah Dikaktika, Volume XII Nomor 2*.
- Nurdyansyah dan Eni Fariyatul. 2016. *Inovasi Model Pembelajaran*. Sidoarjo: Nizamia Learning Center.
- Nuridayanti. *Mengembangkan Motivasi dan Hasil Belajar dengan Pendekatan Problem Posing*. Pekalongan : Nem.
- Nurwiyanti. "Pengaruh Penggunaan Multimedia dan Motivasi Belajar terhadap prestasi belajar siswa di MAN 1 Tulungagung dan MAN 1 Trenggalek", *Tesis Pascasarjana IAIN Tulungagung*.
- Octavia, Shilphy A. 2020. *Motivasi Belajar dalam Perkembangan Remaja*. Yogyakarta: CV Budi Utama.
- Octavia, Shilphy A. 2020. *Motivasi Belajar dalam Perkembangan Remaja*. Yogyakarta: CV Budi Utama.
- P, Andi Achru. 2019. "Pengembangan Minat Belajar dalam Pembelajaran". Makassar: UIN Alaudin Makassar. *Jurnal Idaarah*, Volume III, Nomor 2.
- Qowim, Agus Nur. 2020. "Metode Pendidikan Islam Perspektif Al-Qur'an". Jakarta: *Jurnal Pendidikan Islam Ilmu Al-Qur'an*, Volume 3, Nomor 1.
- Rahman, Ulfiani. 2014. *Memahami Psikologi dalam Pendidikan*. Makassar, Alauddin University Press.
- Rusmana, Mohammad Adam. 2020. *Pengembangan Pembelajaran PAI di Era Digital*. Amerta Media.

- Salafudin, *et. al.* 2009. *Statistika Terapan untuk Penelitian Sosial*. Pekalongan: STAIN Pekalongan Press.
- Salafudin, *et. Al.* 2012. *Statistika Deskriptif*. Pekalongan: STAIN Press.
- Sari, Ira Nofita Dwi Fajar Saputri dan Sasmita. 2016. “Pengaruh Minat dan Motivasi Belajar terhadap Prestasi Belajar Fisika pada Siswa Kelas XI IPA SMA Negeri 1 Galing Kabupaten Sambas”, *Jurnal Edukasi Matematika dan Sains IKIP PGRI Pontianak*, Volume 4, No.2.
- Sarwi, Supriyadi dan Surdarmin. 2013. “Implementasi Model Pembelajaran Inovatif dalam Mengembangkan Nila Karakter Siswa SMP”. *Jurnal Penelitian Pendidikan Universitas Negeri Semarang*, Volume 30, No. 2.
- Subakti, Heri. 2022. *Teori Pembelajaran*. Medan : Yayasan Kita Menulis.
- Sudarti, Dwi Okti. 2018. “Kajian Teori Behavioristik Stimulus dan Respon dalam Meningkatkan Minat Belajar Peserta Didik”, *Jurnal Tarbawi*, Volume 16.
- Sugiono. 2016. *Metode Penelitian Kualitatif, Kuantitatif dan R & D* Bandung: Alfabet
- Suryani, Nunuk dan Leo Agung. 2012. *Strategi Belajar Mengajar*. Jogjakarta : Ombak Dua.
- Susanti, Lidia. 2020. *Strategi Pembelajaran Berbasis Motivasi*. Jakarta : Alex Media Komputindo.
- Sutianah, Cucu. 2021. *Perkembangan Peserta Didik*. Pasuruan: CV. Penerbit Qiara.
- Syahputra, Rifki, Unik Hanifah Salsabila dan Muhaimi Puthen. 2021. “Konsep Pembelajaran yang Inovatif dalam Menangani Problematika Pembelajaran”. *Jurnal Inovati Penelitian Universitas Ahmad Dahlan*. Volume 1, No. 8.
- Tambak, Syahrini. 2014. *6 Metode ilmiah dan Inovatif Pendidikan Agama Islam*. Yogyakarta : Graha Ilmu.
- Toharudin. 2019. *Buku Ajar Manajemen Kelas*. Klaten : Lakeisha, 2019.
- Trygu. 2021. *Teori Motivasi Abraham H. Maslow dan Hubungannya dengan Minat Belajar Matematika Siswa*. Guemedia Group

- Uno, Hamza B. 2016. *Teori Motivasi dan Pengukurannya*. Jakarta: Bumi Aksara.
- Untung Moh. Slamet. 2022. *Metode Penelitian*. Yogyakarta: Litera.
- Wahyuni, Esa Nur. 2010. *Motivasi dalam Pembelajaran*. Malang : UIN Malang Press.
- Wibowo, Agung Edy. 2015. *Aplikasi Praktis SPSS dalam Penelitian*. Yogyakarta: Gava Media.
- Widiasworo, Erwin. 2016. *19 Kiat Sukses Membangkitkan Motivasi Belajar Peserta Didik*. Jogjakarta: Ar-Ruzz Media.
- Zainudin. 2020. "Pengembangan Pembelajaran Agama Islam Melalui Strategi Pembelajaran yang Inovatif". *Jurnal el-Huda*, Volume 11, Nomor 1.

# LAMPIRAN





**KEMENTERIAN AGAMA REPUBLIK INDONESIA**  
**UNIVERSITAS ISLAM NEGERI**  
**K.H. ABDURRAHMAN WAHID PEKALONGAN PASCASARJANA**

Jalan Kusuma Bangsa Nomor 9 Pekalongan Kode Pos 51141 Telp. (0285) 412575  
Website: pps.uingusdur.ac.id, Email :pps@uingusdurpekalongan.ac.id

Nomor : B-288/In.30/TU.Ps/PP.00.9/03/2022

04 Maret 2022

Sifat : Biasa

Lampiran : -

Hal : **Surat Ijin Penelitian**

Yth. Bapak/Ibu: Kepala SMP N 1 Kajen Kabupaten Pekalongan  
Di Pekalongan

***Assalaamu'alaikum Wr. Wb.***

Diberitahukan dengan hormat bahwa :

Nama : Khairun Nadiah  
NIM : 5219055  
Jurusan/Prodi : Magister PAI  
Fakultas : Pascasarjana

adalah mahasiswa Universitas Islam Negeri K.H. Abdurrahman Wahid Pekalongan yang akan melakukan penelitian di Lembaga/Wilayah yang Bapak/Ibu Pimpin guna menyusun skripsi/tesis dengan judul

**“PENGARUH PENGGUNAAN METODE PEMBELAJARAN INOVATIF DAN MOTIVASI BELAJAR TERHADAP MINAT BELAJAR PESERTA DIDIK DI SMP N 1 KAJEN KABUPATEN PEKALONGAN”**

Sehubungan dengan hal itu, kami mohon dengan hormat bantuan Bapak/Ibu untuk memberikan izin dalam wawancara dan pengumpulan data penelitian dimaksud.

Demikian surat permohonan ini disampaikan, atas perhatian dan perkenannya diucapkan terima kasih.

***Wassalaamu'alaikum Wr. Wb.***



Ditandatangani Secara Elektronik Oleh:

**Prof. Dr. H. Ade Dedi Rohayana, M.Ag**  
NIP. 197101151998031005

**Direktur Pascasarjana**



Dokumen ini ditandatangani secara elektronik menggunakan Sertifikat Elektronik yang diterbitkan oleh Balai Sertifikasi Elektronik (BSrE), Badan Siber dan Sandi Negara (BSSN) sehingga tidak diperlukan tanda tangan dan stempel basah.





PEMERINTAH KABUPATEN PEKALONGAN  
DINAS PENIDIKAN DAN KEBUDAYAAN

## SMP NEGERI 1 KAJEN

JL. DIPONEGORO NO. 769 KAJEN – PEKALONGAN ☎ 381709  
Website: smp1kajen.sch.ed | E-mail: smpn1kajen.diponegoro@gmail.com

### SURAT KETERANGAN

Nomor: 815 / 603 / 2023

Yang bertanda tangan di bawah ini Kepala SMP Negeri 1 Kajen Kabupaten Pekalongan:

- a. Nama : Daryono, S.S.
- b. N I P : 19720923 200003 1 004
- c. Pangkat / Golongan : Pembina IV / a
- d. Jabatan : Kepala Sekolah

Dengan ini menerangkan bahwa :

- a. Nama : Khairun Nadiah
- b. Tempat Tanggal Lahir : Pekalongan, 12 Oktober 1997
- c. N I M : 5219055
- d. Program Studi : S 2 Magister Pendidikan Agama Islam
- e. Alamat : Desa Tanjung Kulon Kecamatan Kajen Kabupaten Pekalongan

telah melaksanakan Penelitian di SMP Negeri 1 Kajen dalam rangka penulisan Tesis dengan judul **“Pengaruh Penggunaan Metode Pembelajaran Inovatif dan Motivasi Belajar terhadap Minat Belajar Peserta Didik Kelas VII di SMP Negeri 1 Kajen”**.

Demikian surat keterangan ini dibuat untuk digunakan semestinya.



Kajen, 25 Maret 2023  
Kepala SMP Negeri 1 Kajen

Daryono, S.S.  
NIP. 19720923 200003 1 004

## A. Instrumen Penelitian

### 1. Instrumen Wawancara

**PEDOMAN INSTRUMEN WAWANCARA PENGGUNAAN METODE  
PEMBELAJARAN INOVATIF DAN MOTIVASI BELAJAR  
TERHADAP MINAT BELAJAR PESERTA DIDIK  
DI SMP N 1 KAJEN**

NO	PERTANYAAN	JAWABAN
<b><u>Metode Pembelajaran Inovatif</u></b>		
1.	Bagaimana cara yang dilakukan bapak/ibu guru dalam mengajarkan pelajaran Pendidikan Agama Islam (PAI) di kelas VIII SMP N 1 Kajen?	
2.	Apa saja penggunaan metode yang bapak/ibu guru gunakan?	
3.	Apakah metode yang bapak/ibu guru gunakan dapat membangkitkan keaktifan peserta didik dalam pembelajaran PAI di kelas VIII SMP N 1 Kajen? Bagaimana bentuk keaktifan peserta didik dalam pembelajaran PAI?	
4.	Apakah cara mengajar bapak/ ibu guru bisa menghasilkan kreativitas peserta didik dalam pembelajaran PAI di Kelas VIII SMP N 1 Kajen?	
5.	Apa saja peran yang bapak/ibu guru berikan sebagai pengajar di kelas?	
6.	Bagaimana bentuk penilaian pengetahuan yang bapak/ibu guru gunakan?	
<b><u>Motivasi Belajar Peserta Didik</u></b>		
1.	Menurut bapak/Ibu guru, apakah penggunaan metode yang bapak ibu guru lakukan atau cara mengajar yang bapak ibu guru lakukan sudah bisa memberikan motivasi untuk peserta didik dalam belajar pelajaran PAI?	
2.	Bagaimana tingkat keinginan peserta didik dalam belajar PAI?	
3.	Apakah peserta didik membutuhkan dorongan/penyemangat terlebih dahulu agar mau belajar atau mereka sudah memiliki kesadaran tersendiri untuk belajar?	

NO	PERTANYAAN	JAWABAN
4.	Apa ada bentuk penghargaan yang biasa bapak ibu guru berikan kepada peserta didik?	
<b><u>Minat Belajar Peserta Didik</u></b>		
1.	Apakah ada cara tersendiri yang bapak/ibu guru biasa lakukan untuk menarik minat belajar peserta didik?	
2.	Menurut pendapat bapak/ibu guru, apakah metode pembelajaran yang bapak ibu guru lakukan dan motivasi yang sudah pernah bapak ibu guru berikan bisa menarik minat belajar peserta didik?	

## 2. Instrumen Angket

### INSTRUMEN ANGKET PENELITIAN

PENGARUH PENGGUNAAN METODE PEMBELAJARAN INOVATIF DAN MOTIVASI BELAJAR TERHADAP MINAT BELAJAR PESERTA DIDIK KELAS VIII DI SMP N 1 KAJEN KABUPATEN PEKALONGAN

Nama :

Kelas :

#### Petunjuk Pengisian

1. Isilah nama dan kelas di tempat yang telah disediakan!
2. Bacalah pernyataan dengan baik dan teliti!
3. Isilah semua butir pernyataan dengan jujur sesuai dengan keadaan dan pendapat saudara!
4. Berilah tanda centang ( √ ) pada salah satu alternative pilihan jawaban yang dianggap paling sesuai dengan keadaan anda!
5. Jawaban anda tidak berpengaruh terhadap nilai-nilai anda!

#### Keterangan

SL: Selalu

SR: Sering

KK: Kadang-kadang

TP: Tidak Pernah

### Metode Pembelajaran Inovatif

No	Pernyataan	SL	SR	KK	TP
1.	Saya memperoleh nilai yang bagus pada matapelajaran PAI.				
2.	Saya memiliki keterampilan atau bisa mempraktikkan apa yang sudah dipelajari dalam pembelajaran PAI				
3.	Guru menghubungkan materi pembelajaran PAI dengan kehidupan sehari-hari.				
4.	Guru memberikan tugas kepada peserta didik untuk menulis, membaca, mengamati, bertanya, menjelaskan dan sebagainya.				
5.	Saya merasa bisa lebih aktif dalam pembelajaran PAI.				
6.	Guru memberikan kesempatan kepada peserta didik untuk mempraktikkan, mencoba atau membuat sesuatu yang berkaitan dengan materi pembelajaran PAI.				
7.	Saya merasa bisa lebih kreatif dalam pembelajaran PAI.				
8.	Saya memahami materi yang disampaikan guru melalui penggunaan metode pembelajaran yang inovatif.				
9.	Guru mempersiapkan lembar kerja atau tugas untuk peserta didik.				
10.	Guru menyelesaikan materi dengan tepat waktu.				
11.	Guru datang ketika jam pembelajaran PAI dengan tepat waktu.				
12.	Guru mengajar dengan metode atau cara yang menyenangkan.				
13.	Guru mengajar dengan metode atau cara yang menarik.				
14.	Saya selalu memperhatikan guru PAI saat menerangkan materi.				
15.	Saya merasa bosan ketika pembelajaran PAI.				

### Motivasi Belajar

No	Pernyataan	SL	SR	KK	TP
1.	Saya mempersiapkan materi pembelajaran sebelum pelajaran PAI dimulai.				
2.	Saya mengerjakan tugas pelajaran PAI tanpa dipaksa oleh orang tua atau guru.				
3.	Saya merasa bersemangat ketika pembelajaran PAI hendak dimulai.				

No	Pernyataan	SL	SR	KK	TP
4.	Saya diingatkan orang tua untuk belajar dengan sungguh-sungguh.				
5.	Saya mendapatkan dukungan dari teman-teman untuk semangat belajar.				
6.	Saya merasa matapelajaran PAI bermanfaat bagi kehidupan.				
7.	Saya belajar dan mengerjakan tugas PAI dengan kemampuan sendiri.				
8.	Saya semangat mempelajari materi pembelajaran PAI supaya memperoleh nilai bagus atau tinggi.				
9.	Saya percaya diri dengan jawaban dari setiap soal yang saya kerjakan.				
10.	Saya meyakini bisa mempelajari materi PAI dengan baik.				
11.	Saya merasa nyaman untuk belajar ketika ruangan kelas bersih dan rapi.				
12.	Saya bisa fokus dalam belajar ketika suasana di kelas damai.				
13.	Guru PAI mengajar dengan metode yang inovatif sehingga membuat saya suka pembelajaran PAI.				
14.	Guru PAI mengajar dengan metode yang menarik.				
15.	Saya tertarik dengan matapelajaran PAI.				

### Minat Belajar

No	Pernyataan	SL	SR	KK	TP
1.	Saya senang ketika pembelajaran PAI hendak dimulai.				
2.	Saya merasa matapelajaran PAI merupakan materi yang mudah dipelajari.				
3.	Saya mengantuk dan melamun ketika pembelajaran PAI sedang berlangsung.				
4.	Saya memperhatikan ketika guru PAI sedang menerangkan materi pembelajaran.				
5.	Saya tertarik mempelajari matapelajaran PAI karena guru mengajar dengan menarik.				
6.	Saya selalu ingat ketika ada jadwal pelajaran PAI.				
7.	Saya semangat mempelajari matapelajaran PAI karena adanya semangat dari teman.				
8.	Saya merasa matapelajaran PAI merupakan materi yang membosankan.				

No	Pernyataan	SL	SR	KK	TP
9.	Saya aktif bertanya, membaca atau mengerjakan tugas dari guru PAI.				
10.	Saya sering ijin ke toilet karena merasa mengantuk.				
11.	Saya terlibat aktif ketika pembelajaran PAI berlangsung.				
12.	Saya bertanya kepada guru atau teman ketika terdapat materi atau tugas PAI yang kurang paham.				
13.	Saya merasa matapelajaran PAI sangat berguna untuk kehidupan karena merupakan pedoman hidup.				
14.	Saya menerapkan pembelajaran PAI yang sudah diajarkan dalam kehidupan sehari-hari.				
15.	Saya sangat terbantu dengan ada pelajaran PAI karena dari yang tidak tahu menjadi tahu.				

## B. Dokumentasi Penelitian

### 1. Pengisian angket penelitian



### 2. Pembelajaran di Kelas





### 3. Metode Mind Mapping dengan Media Canva



## DAULAH UMAYYAH

**Latarbelakang Berdirinya Daulah Umayyah**

Berdirinya dinasti Umayyah dilatarbelakangi oleh sebuah peristiwa penting di dalam perjalanan sejarah umat Islam, yaitu peristiwa Am' al-Jamaah (rekonsiliasi umat Islam) di Maskin, dekat Madain, Kufah, pada tahun 41 H/661 M. Peristiwa ini di tandai dengan prosesi penyerahan kekuasaan (khalifah) dari tangan Hasan bin bin Ali kepada Muawiyah bin Abu Sufyan yang telah berkuasa lebih kurang 6 bulan.

Dinasti Bani Umayyah berdiri karena terbunuhnya khalifah usman bin affan. Setelah kematian tersebut Ali Bin Abu Thalib diangkat sebagai khalifah dan memimpin dinasti Bani Umayyah. Namun, diangkatnya Ali Bin Abu Thalib mendapat penentangan dari sebagian umat muslim, terutama Muawiyah yang sangat menentang akan hal tersebut.

**Pendiri Daulah Umayyah di Damaskus & Andalusia**

Muawiyah bin Abu Sufyan adalah pendiri Daulah Bani Umayyah di Damaskus dan menjabat sebagai Khalifah pertama. Sedangkan, Abdurrahman Ad-Dakhl adalah peletak dasar bagi berdirinya Dinasti Bani Umayyah di Spanyol dan berkuasa selama 90 tahun

<p><b>Sebutan Pemimpin Daulah Umayyah di Damaskus &amp; Andalusia</b></p> <p>Damaskus : Khalifah Andalusia : Amir</p> <p><b>Pertumbuhan Kebudayaan pada Masa Daulah Umayyah</b></p> <ul style="list-style-type: none"> <li>- Bahasa &amp; sastra : Berkembang ilmu tata bahasa (nahwu dan Shara'), ilmu balaghoh dan lahir penyair terkenal</li> <li>- Seni rupa : Seni ukir dan seni pahat dengan khat kaligrafi sebagai motif ukiran</li> <li>- Seni suara : Qira'atul Qur'an, qasidah, musik dan lagu-lagu lainnya bertemakan cinta kasih</li> <li>- Seni bangunan (arsitektur) : Bangunan sipil seperti bangunan kota Damaskus, Kairuwan dan Al-zahra</li> </ul> <p><b>sikap yg perlu di teladani</b></p> <ul style="list-style-type: none"> <li>- kepemimpinan</li> <li>- mengembangkan ilmu pengetahuan</li> </ul>	<p><b>Kemajuan Ilmu Pengetahuan pada Masa Daulah Umayyah</b></p> <p>Tempat pendidikan: - kuttab - masjid - majelis sastra - pendidikan istana - pendidikan baidah</p> <p>Pusat pendidikan : madrasah mekah madrasah madinah madrasah basrah madrasah kufah madrasah damsyik (Syam) madrasah fustat (Mesir)</p> <p>Perkembangan ilmu pengetahuan : ilmu agama ilmu sejarah ilmu pengetahuan bidang bahasa ilmu pengetahuan bidang filsafat</p> <p>Anggota : - Erfiana Nanda Nurjadi - Ratu Aisyah Febriani - Diha Panca Laksana - Ranggo Setiawan</p>
--	--

## INSTRUMEN ANGKET PENELITIAN

### PENGARUH PENGGUNAAN METODE PEMBELAJARAN INOVATIF DAN MOTIVASI BELAJAR TERHADAP MINAT BELAJAR PESERTA DIDIK KELAS VIII DI SMP N 1 KAJEN KABUPATEN PEKALONGAN

Nama :

Kelas :

#### Petunjuk Pengisian

1. Isilah nama dan kelas di tempat yang telah disediakan!
2. Bacalah pernyataan dengan baik dan teliti!
3. Isilah semua butir pernyataan dengan jujur sesuai dengan keadaan dan pendapat saudara!
4. Berilah tanda centang ( ✓ ) pada salah satu alternative pilihan jawaban yang dianggap paling sesuai dengan keadaan anda!
5. Jawaban anda tidak berpengaruh terhadap nilai-nilai anda!

#### Keterangan

SL: Selalu

SR: Sering

KK: Kadang-kadang

TP: Tidak Pernah

#### **Metode Pembelajaran Inovatif**

No	Pernyataan	SL	SR	KK	TP
3	1. Saya memperoleh nilai yang bagus pada mata pelajaran PAI.		✓		
4	2. Saya memiliki keterampilan atau bisa mempraktikkan apa yang sudah dipelajari dalam pembelajaran PAI	✓			
4	3. Guru menghubungkan materi pembelajaran PAI dengan kehidupan sehari-hari.	✓			
4	4. Guru memberikan tugas kepada peserta didik untuk menulis, membaca, mengamati, bertanya, menjelaskan dan sebagainya.	✓			
4	5. Saya merasa bisa lebih aktif dalam pembelajaran PAI.	✓			
3	6. Guru memberikan kesempatan kepada peserta didik untuk mempraktikkan, mencoba atau membuat sesuatu yang berkaitan dengan materi pembelajaran PAI.		✓		
3	7. Saya merasa bisa lebih kreatif dalam pembelajaran PAI.		✓		
3	8. Saya memahami materi yang disampaikan guru melalui penggunaan metode pembelajaran yang inovatif.		✓		

4	9.	Guru mempersiapkan lembar kerja atau tugas untuk peserta didik.	✓			
4	10.	Guru menyelesaikan materi dengan tepat waktu.	✓			
2	11.	Guru datang ketika jam pembelajaran PAI dengan tepat waktu.			✓	
4	12.	Guru mengajar dengan metode atau cara yang menyenangkan.	✓			
4	13.	Guru mengajar dengan metode atau cara yang menarik.	✓			
4	14.	Saya selalu memperhatikan guru PAI saat menerangkan materi.	✓			
4	15.	Saya merasa bosan ketika pembelajaran PAI.				✓

### Motivasi Belajar

No	Pernyataan	SL	SR	KK	TP
4	1. Saya mempersiapkan materi pembelajaran sebelum pelajaran PAI dimulai.	✓			
4	2. Saya mengerjakan tugas pelajaran PAI tanpa dipaksa oleh orang tua atau guru.	✓			
4	3. Saya merasa bersemangat ketika pembelajaran PAI hendak dimulai.	✓			
4	4. Saya diingatkan orang tua untuk belajar dengan sungguh-sungguh.	✓			
4	5. Saya mendapatkan dukungan dari teman-teman untuk semangat belajar.	✓			
4	6. Saya merasa matapelajaran PAI bermanfaat bagi kehidupan.	✓			
3	7. Saya belajar dan mengerjakan tugas PAI dengan kemampuan sendiri.		✓		
4	8. Saya semangat mempelajari materi pembelajaran PAI supaya memperoleh nilai bagus atau tinggi.	✓			
3	9. Saya percaya diri dengan jawaban dari setiap soal yang saya kerjakan.		✓		
4	10. Saya meyakini bisa mempelajari materi PAI dengan baik.	✓			
4	11. Saya merasa nyaman untuk belajar ketika ruangan kelas bersih dan rapi.	✓			
4	12. Saya bisa fokus dalam belajar ketika suasana di kelas damai.	✓			
4	13. Guru PAI mengajar dengan metode yang inovatif sehingga membuat saya suka pembelajaran PAI.	✓			
4	14. Guru PAI mengajar dengan metode yang menarik.	✓			
4	15. Saya tertarik dengan matapelajaran PAI.	✓			

## Minat Belajar

No	Pernyataan	SL	SR	KK	TP
4	1. Saya senang ketika pembelajaran PAI hendak dimulai.	✓			
4	2. Saya merasa matapelajaran PAI merupakan materi yang mudah dipelajari.	✓			
3	3. Saya mengantuk dan melamun ketika pembelajaran PAI sedang berlangsung.			✓	
4	4. Saya memperhatikan ketika guru PAI sedang menerangkan materi pembelajaran.	✓			
4	5. Saya tertarik mempelajari matapelajaran PAI karena guru mengajar dengan menarik.	✓			
4	6. Saya selalu ingat ketika ada jadwal pelajaran PAI.	✓			
4	7. Saya semangat mempelajari matapelajaran PAI karena adanya semangat dari teman.	✓			
4	8. Saya merasa matapelajaran PAI merupakan materi yang membosankan.				✓
4	9. Saya aktif bertanya, membaca atau mengerjakan tugas dari guru PAI.	✓			
4	10. Saya sering ijin ke toilet karena merasa mengantuk.				✓
4	11. Saya terlibat aktif ketika pembelajaran PAI berlangsung.	✓			
3	12. Saya bertanya kepada guru atau teman ketika terdapat materi atau tugas PAI yang kurang paham.		✓		
4	13. Saya merasa matapelajaran PAI sangat berguna untuk kehidupan karena merupakan pedoman hidup.	✓			
4	14. Saya menerapkan pembelajaran PAI yang sudah diajarkan dalam kehidupan sehari-hari.	✓			
4	15. Saya sangat terbantu dengan ada pelajaran PAI karena dari yang tidak tahu menjadi tahu.	✓			

1. Hasil Angket Penggunaan Metode Pembelajaran Inovatif dan Motivasi Belajar terhadap Minat Belajar Peserta Didik Kelas VIII di SMP N 1 Kajen

a. Metode Pembelajaran Inovatif

No Responden	Aspek yang Dinilai														Skor Total
	X1.1	X1.2	X1.3	X1.4	X1.5	X1.6	X1.7	X1.8	X1.9	X1.10	X1.11	X1.12	X1.13	X1.14	
1	2	3	3	2	2	2	3	2	3	3	3	3	3	3	37
2	2	3	4	2	4	2	2	3	2	2	3	3	4	4	40
3	2	3	4	4	4	4	4	3	3	3	4	4	4	4	50
4	3	4	4	4	3	3	3	4	4	2	4	4	4	4	50
5	2	2	3	2	4	2	4	3	3	3	3	3	3	3	40
6	2	2	4	4	3	4	4	2	3	3	4	4	3	3	45
7	3	4	4	4	4	4	4	4	3	3	4	4	4	3	52
8	3	4	4	2	2	3	4	3	2	3	2	3	4	2	41
9	2	2	4	2	4	4	2	4	3	2	4	3	3	3	42
10	2	2	4	4	4	2	2	4	4	4	4	4	2	4	46
11	2	2	4	4	4	2	2	4	4	4	4	4	4	4	48
12	2	2	4	3	4	2	2	4	2	2	4	4	4	3	42
13	2	2	3	2	2	2	2	4	4	4	4	3	3	3	40
14	4	2	4	4	4	2	4	4	4	4	4	4	4	4	52
15	2	3	4	4	3	2	2	2	3	2	4	4	4	4	43
16	2	2	4	2	4	2	4	3	4	2	3	4	3	3	42
17	2	2	3	3	4	4	2	2	3	3	3	3	3	4	41
18	3	3	4	3	3	3	2	4	2	2	3	2	4	4	42
19	2	2	4	2	3	2	4	2	3	4	4	3	2	4	41
20	3	2	4	3	3	3	2	3	4	4	4	4	4	4	47

21	3	2	3	3	3	2	4	2	3	3	4	2	3	4	41
22	2	4	4	2	4	4	2	3	4	3	3	4	2	3	44
23	2	2	4	3	3	2	2	2	3	3	4	4	2	4	40
24	4	4	4	4	3	4	4	4	4	2	4	4	4	4	53
25	2	4	4	2	2	2	4	2	2	3	4	4	2	3	40
26	3	3	3	3	4	4	4	4	4	4	4	4	4	4	52
27	3	1	3	4	2	2	3	4	2	3	4	4	3	2	40
28	4	3	4	3	4	3	4	2	4	2	3	3	2	4	45
29	3	2	2	3	2	3	3	4	4	4	4	4	4	4	46
30	4	2	3	4	3	2	4	4	4	4	4	4	3	4	49
31	2	3	3	4	3	3	2	3	4	2	2	3	4	4	42
32	3	4	4	4	3	2	3	3	3	2	4	3	4	4	46
33	3	2	4	2	4	4	4	3	2	4	4	2	4	3	45
34	3	4	4	3	3	3	2	3	3	2	3	3	3	3	42
35	2	3	3	2	3	2	4	3	4	2	3	2	4	4	41
36	4	3	4	3	4	3	3	3	2	3	4	4	2	3	45
37	4	1	2	2	3	2	2	4	4	4	4	4	4	4	44
38	2	2	3	4	3	3	3	2	4	4	4	4	4	4	46
39	3	2	4	2	2	2	3	4	4	4	4	3	4	4	45
40	3	4	4	3	3	3	2	3	3	2	3	3	2	2	40
41	2	1	4	4	3	3	3	3	3	2	4	4	3	2	41
42	4	2	4	2	2	2	3	4	4	4	4	3	4	4	46
43	2	2	4	2	3	4	3	3	3	4	3	2	2	4	41
44	3	4	4	2	3	3	3	2	3	2	3	3	3	3	41
45	4	3	4	4	4	4	4	4	3	4	4	4	3	4	53
46	3	2	4	2	2	2	2	2	3	4	4	4	3	4	41
47	2	2	4	4	3	2	4	4	2	4	4	4	3	4	46
48	2	2	4	2	3	2	3	3	4	2	4	4	4	3	42

49	3	2	4	2	3	2	3	4	3	4	3	3	3	4	43
50	3	4	3	2	2	2	3	2	3	2	3	3	4	4	40
51	3	2	4	3	2	3	3	2	4	3	4	4	3	3	43
52	3	3	3	4	4	4	3	3	3	4	3	4	3	2	46
53	2	1	4	3	3	2	2	2	4	4	3	3	3	4	40
54	2	2	3	4	3	3	3	3	4	4	3	2	3	4	43
55	2	2	4	2	2	2	2	4	3	4	4	4	2	3	40
56	3	2	4	3	4	2	3	4	2	3	3	3	3	3	42
57	3	3	3	2	3	2	3	4	4	3	3	4	2	3	42
58	4	4	4	4	3	3	4	4	4	3	4	4	4	4	53
59	2	2	4	2	4	2	4	4	4	4	3	3	3	4	45
60	4	2	4	4	2	2	2	4	4	4	3	4	4	3	46
61	3	3	4	4	3	3	2	3	2	2	4	4	4	4	45
62	3	4	3	3	2	2	2	3	2	2	4	4	4	4	42
63	2	2	3	2	3	1	4	3	4	3	4	4	3	4	42
64	2	3	4	2	4	2	3	2	3	3	3	4	3	3	41
65	4	2	2	3	4	2	2	4	4	3	3	3	4	2	42
66	3	3	4	3	4	3	3	3	3	4	4	4	3	4	48
67	3	3	3	2	2	2	3	2	3	3	3	3	3	3	38
68	2	2	4	2	3	3	2	3	3	3	3	3	3	4	40
69	2	2	2	3	3	2	2	3	3	3	3	3	3	4	38
70	3	2	3	3	3	3	3	2	3	3	3	3	3	3	40
71	2	2	2	2	2	2	3	4	4	3	2	2	3	4	37
72	3	4	4	3	3	3	4	3	4	3	3	3	4	3	47
73	3	3	3	2	3	2	2	3	2	3	3	3	3	4	39
Skor Total															3180
Rata-rata															43.56164384

b. Motivasi Belajar

No Responden	Aspek yang Dinilai															Skor Total
	X2.1	X2.2	X2.3	X2.4	X2.5	X2.6	X2.7	X2.8	X2.9	X2.10	X2.11	X2.12	X2.13	X2.14	X2.15	
1	2	2	2	3	3	3	3	3	2	3	4	4	3	3	2	42
2	2	2	3	4	4	4	2	3	3	3	3	4	3	3	3	46
3	2	4	3	4	4	4	3	4	3	3	4	3	4	4	3	52
4	4	4	4	4	4	4	4	3	4	4	4	4	4	4	4	59
5	3	4	3	4	2	4	3	4	3	3	4	4	4	4	3	52
6	4	4	3	4	4	4	2	4	4	4	4	4	4	4	4	57
7	3	4	4	4	4	4	4	4	3	4	4	4	4	4	4	58
8	2	2	4	4	1	4	2	4	2	2	4	4	3	2	4	44
9	2	2	2	4	4	4	4	3	4	3	2	1	4	3	3	45
10	4	2	4	4	2	4	2	4	4	4	4	4	4	4	4	54
11	2	4	4	2	4	4	4	4	4	4	4	4	4	4	4	56
12	2	2	2	4	4	4	2	4	4	4	4	4	4	4	4	52
13	1	3	2	3	4	2	4	4	3	3	3	3	2	2	2	41
14	2	4	4	4	2	4	4	4	4	4	4	4	4	4	4	56
15	2	4	4	4	1	4	4	4	2	4	4	4	4	4	4	53
16	2	3	3	4	2	3	2	3	4	3	2	3	3	3	3	43
17	2	3	3	3	2	4	4	4	3	4	4	4	4	3	4	51
18	2	3	4	4	2	4	2	2	3	3	3	4	3	4	3	46
19	2	4	3	2	1	4	4	4	2	2	4	4	4	4	2	46
20	2	4	3	4	3	4	4	4	2	4	4	4	4	4	4	54
21	1	2	4	4	2	4	4	4	3	4	3	2	3	2	4	46
22	2	3	2	4	4	4	2	2	2	4	4	4	3	2	4	46
23	2	4	3	4	4	4	3	3	2	4	3	3	3	4	3	49
24	2	2	4	4	2	4	4	4	4	4	4	2	4	4	4	52



25	4	2	4	4	2	4	3	3	3	4	3	4	4	4	3	51
26	4	4	4	4	4	3	3	3	4	4	4	4	4	3	3	55
27	2	4	3	4	3	4	4	4	4	3	4	4	4	4	3	54
28	2	4	3	4	4	4	4	3	3	3	4	4	3	3	3	51
29	4	4	2	3	4	3	4	4	4	4	3	3	4	4	4	54
30	2	4	4	4	4	4	4	4	4	4	4	4	4	4	4	58
31	1	1	4	4	1	3	1	2	3	4	2	3	3	1	2	35
32	2	4	4	4	2	4	3	4	3	4	4	4	3	3	4	52
33	2	4	3	2	2	4	4	2	4	3	2	4	4	4	3	47
34	2	4	2	3	3	4	4	3	3	3	4	4	3	3	3	48
35	2	1	4	2	1	2	4	3	2	3	4	2	2	2	2	36
36	2	4	2	2	3	3	3	3	2	3	3	4	4	4	3	45
37	4	4	4	4	2	4	4	4	2	2	4	2	3	4	4	51
38	2	2	3	4	1	4	2	4	2	3	4	4	4	4	4	47
39	2	4	3	4	2	4	4	4	4	3	4	4	3	3	3	51
40	3	3	3	3	2	4	2	3	4	2	3	4	3	3	3	45
41	3	3	3	3	2	4	3	2	4	2	3	4	3	3	3	45
42	2	4	3	4	2	4	4	4	4	3	4	4	3	3	3	51
43	2	2	3	2	1	4	2	3	3	3	4	4	4	3	3	43
44	2	4	2	4	2	4	2	2	2	3	3	4	3	2	2	41
45	4	4	4	4	4	4	3	4	4	3	3	4	3	4	3	55
46	4	4	3	4	2	4	4	4	2	3	4	4	3	4	3	52
47	4	4	4	4	4	4	2	4	4	4	3	3	4	3	3	54
48	2	4	2	4	1	3	2	3	2	2	3	4	2	2	2	38
49	3	3	4	4	3	4	3	4	3	3	3	4	3	3	3	50
50	3	4	3	4	3	4	4	4	3	4	4	4	3	3	3	53
51	3	2	2	4	1	3	4	3	3	3	4	2	4	3	2	43
52	3	3	4	4	4	4	3	4	3	3	4	4	3	4	4	54

53	3	3	4	3	2	4	4	3	4	2	4	4	4	4	4	52
54	4	3	2	3	4	3	2	3	1	4	4	2	3	4	3	45
55	2	3	2	4	2	2	2	3	2	2	4	3	2	2	2	37
56	2	4	3	2	2	4	3	3	3	3	3	2	3	3	3	43
57	2	2	2	2	3	3	4	3	4	3	3	3	2	3	2	41
58	3	4	4	2	2	4	4	4	4	4	3	4	4	4	4	54
59	2	4	4	4	3	4	4	4	4	3	4	2	4	4	3	53
60	3	2	3	4	2	4	4	4	4	3	4	4	2	3	3	49
61	2	3	4	4	3	4	4	4	3	3	4	4	3	4	4	53
62	2	3	3	4	3	4	4	4	3	3	4	4	3	4	4	52
63	2	2	3	3	1	1	4	2	2	3	4	4	3	4	3	41
64	2	4	2	3	1	4	4	2	3	2	4	4	4	2	2	43
65	3	2	1	4	3	2	3	3	3	4	2	3	2	2	3	40
66	4	2	3	4	2	4	3	4	3	3	4	4	3	4	3	50
67	3	4	3	4	3	4	3	3	3	3	4	4	3	3	3	50
68	3	4	3	4	3	4	4	4	4	4	4	4	4	4	3	56
69	3	4	2	4	4	4	3	3	3	3	4	4	4	4	3	52
70	2	3	3	3	3	4	3	4	3	3	3	3	3	4	3	47
71	4	4	2	4	2	4	2	3	2	4	3	3	2	2	2	43
72	2	3	3	4	3	4	3	4	4	4	4	3	3	3	3	50
73	2	3	2	3	2	3	3	3	3	3	2	4	4	3	3	43
Skor Total																3553
Rata-rata																48.67 123

c. Minat Belajar

No Responden	Aspek yang Dinilai													Skor Total
	Y1.1	Y1.2	Y1.3	Y1.4	Y1.5	Y1.6	Y1.7	Y1.8	Y1.9	Y1.10	Y1.11	Y1.12	Y1.13	
1	2	3	3	3	3	3	3	4	3	3	3	3	3	39
2	2	2	3	3	3	4	2	4	2	2	3	2	4	36
3	3	2	4	3	4	3	3	4	3	3	4	3	4	43
4	4	4	4	4	4	4	4	4	4	3	4	4	4	51
5	3	2	3	3	4	3	3	4	2	4	4	3	4	42
6	3	2	3	4	4	3	2	4	4	4	4	4	4	45
7	4	4	4	4	4	4	4	4	3	4	4	4	4	51
8	3	2	3	3	4	2	3	4	2	3	4	4	4	41
9	4	4	4	3	4	4	4	3	4	4	4	4	4	50
10	4	2	2	4	4	2	2	4	2	2	4	2	4	38
11	4	2	4	4	4	2	2	4	2	2	4	2	4	40
12	4	2	4	4	3	4	2	4	4	4	4	4	4	47
13	2	4	2	2	3	3	2	4	2	4	4	2	3	37
14	4	4	3	3	4	4	4	3	4	4	4	4	4	49
15	4	3	4	4	4	4	4	2	4	3	4	4	4	48
16	3	2	3	3	4	2	3	4	3	3	3	3	3	39
17	4	4	4	4	3	2	2	4	2	2	4	4	4	43
18	2	2	3	3	4	1	2	4	2	2	3	2	4	34
19	3	2	3	4	4	1	3	4	3	3	3	3	4	40
20	4	4	4	4	2	4	2	4	3	2	4	4	4	45
21	4	4	4	3	3	2	3	4	3	3	2	1	2	38
22	3	2	2	3	4	4	3	4	2	2	4	4	4	41
23	4	4	4	3	4	3	2	4	2	2	4	4	2	42
24	4	4	4	4	2	2	2	4	2	2	4	4	4	42

25	4	3	2	4	3	1	2	3	2	2	3	4	3	36
26	4	4	3	3	4	3	3	4	4	4	4	3	4	47
27	3	3	4	4	4	4	3	4	2	4	4	4	4	47
28	3	3	3	3	2	3	3	4	3	2	3	2	4	38
29	2	4	4	4	4	2	2	4	2	2	3	2	3	38
30	4	3	4	4	4	4	2	4	2	4	4	4	4	47
31	3	1	2	1	4	2	2	4	1	2	4	4	3	33
32	4	4	3	4	3	3	3	3	3	4	4	4	4	46
33	3	3	4	4	3	2	3	4	2	4	4	4	3	43
34	2	2	3	2	4	2	2	4	2	3	4	3	4	37
35	2	2	2	2	2	4	4	4	4	2	2	4	4	38
36	2	3	3	4	4	4	3	4	2	2	3	2	3	39
37	4	4	4	3	4	3	4	4	3	3	4	4	4	48
38	4	2	4	4	3	1	2	4	2	2	4	4	4	40
39	3	3	4	3	3	2	2	4	2	3	4	4	4	41
40	3	3	3	4	2	3	3	1	3	2	3	4	3	37
41	3	3	3	4	4	2	2	1	2	2	4	3	4	37
42	3	3	4	4	4	4	4	2	3	4	3	4	4	46
43	2	2	2	3	4	2	2	4	2	3	4	4	4	38
44	2	2	2	3	3	1	2	4	1	2	2	2	3	29
45	4	3	4	3	4	4	4	4	4	4	4	4	4	50
46	3	3	4	4	4	3	3	4	1	3	4	4	4	44
47	4	4	4	3	4	4	3	4	3	4	4	4	4	49
48	2	2	3	2	2	2	2	3	2	3	3	4	1	31
49	3	3	3	3	3	2	3	3	3	4	4	3	4	41
50	3	3	3	3	4	3	3	4	3	2	4	4	4	43
51	3	3	3	4	2	2	2	3	4	3	4	2	2	37
52	4	3	3	4	4	3	4	3	3	4	4	4	4	47

53	4	2	3	3	4	2	4	4	4	3	4	3	4	44
54	4	2	3	4	4	3	2	4	3	4	4	4	3	44
55	2	2	3	2	3	2	4	4	3	4	3	3	3	38
56	3	3	3	3	3	2	3	4	3	2	4	3	4	40
57	3	3	2	3	2	3	3	3	3	3	3	3	3	37
58	4	4	4	4	3	1	1	4	2	2	4	4	4	41
59	4	3	3	4	4	3	2	3	3	4	4	4	4	45
60	2	3	4	3	4	2	2	3	2	3	4	3	2	37
61	4	3	4	4	3	1	1	2	3	3	4	4	4	40
62	4	2	4	4	4	2	3	2	3	3	4	4	4	43
63	4	2	2	3	4	1	4	4	3	3	1	2	4	37
64	2	3	3	3	4	1	2	4	2	3	3	3	4	37
65	2	2	3	2	3	1	2	4	3	3	3	2	4	34
66	3	3	3	4	4	3	2	3	2	2	4	4	4	41
67	2	2	3	3	3	3	2	4	2	3	4	3	3	37
68	3	2	3	4	4	3	3	3	3	3	4	4	4	43
69	3	3	3	4	3	4	3	4	2	3	4	4	4	44
70	3	4	3	3	3	3	3	4	2	3	4	3	3	41
71	2	2	4	2	4	2	2	3	2	2	3	3	3	34
72	3	3	4	3	3	2	4	4	2	4	4	4	4	44
73	2	3	2	3	1	3	4	2	3	4	4	4	4	39
Skor Total													3008	
Rata-rata													41.20547945	

2. Uji Validitas Metode Pembelajaran Inovatif, Motivasi Belajar dan Minat Belajar Peserta Didik Kelas VIII di SMP N 1 Kajen

a. Uji Validitas Metode Pembelajaran Inovatif

		Correlations															
		x1.1	x1.2	x1.3	x1.4	x1.5	x1.6	x1.7	x1.8	x1.9	x1.10	x1.11	x1.12	x1.13	x1.14	x1.15	x1.TTL
x1.1	Pearson Correlation	1	.168	-.223	-.035	.239*	-.037	.207	.162	.300**	.187	.183	.189	.217	.195	.005	.443**
	Sig. (2-tailed)		.155	.058	.767	.042	.754	.079	.171	.010	.113	.121	.109	.065	.097	.968	.000
	N	73	73	73	73	73	73	73	73	73	73	73	73	73	73	73	73
x1.2	Pearson Correlation	.168	1	.096	.225	.072	.134	.363**	.175	.021	-.099	-.333**	-.019	.073	.113	-.044	.323**
	Sig. (2-tailed)	.155		.417	.056	.543	.260	.002	.140	.861	.404	.004	.870	.541	.342	.713	.005
	N	73	73	73	73	73	73	73	73	73	73	73	73	73	73	73	73
x1.3	Pearson Correlation	-.223	.096	1	-.020	.198	.171	.234*	.179	-.173	-.013	-.151	-.181	-.069	-.045	-.126	.155
	Sig. (2-tailed)	.058	.417		.865	.093	.147	.046	.130	.143	.911	.202	.126	.564	.704	.290	.191
	N	73	73	73	73	73	73	73	73	73	73	73	73	73	73	73	73
x1.4	Pearson Correlation	-.035	.225	-.020	1	.095	.258*	.185	.038	-.008	-.224	-.104	.124	.198	-.120	-.043	.235*
	Sig. (2-tailed)	.767	.056	.865		.425	.028	.117	.751	.949	.057	.383	.296	.093	.312	.719	.045
	N	73	73	73	73	73	73	73	73	73	73	73	73	73	73	73	73
x1.5	Pearson Correlation	.239*	.072	.198	.095	1	.224	.209	.121	.087	.145	.078	.207	.400**	.243*	.077	.557**
	Sig. (2-tailed)	.042	.543	.093	.425		.056	.076	.308	.464	.221	.512	.079	.000	.038	.518	.000
	N	73	73	73	73	73	73	73	73	73	73	73	73	73	73	73	73
x1.6	Pearson Correlation	-.037	.134	.171	.258*	.224	1	.418**	.233*	.233*	.008	.118	.109	.264*	-.080	-.050	.507**
	Sig. (2-tailed)	.754	.260	.147	.028	.056		.000	.047	.047	.946	.321	.357	.024	.499	.674	.000
	N	73	73	73	73	73	73	73	73	73	73	73	73	73	73	73	73
x1.7	Pearson Correlation	.207	.363**	.234*	.185	.209	.418**	1	.179	.164	-.007	.082	.211	.177	.034	-.045	.566**
	Sig. (2-tailed)	.079	.002	.046	.117	.076	.000		.131	.165	.952	.493	.074	.134	.776	.704	.000
	N	73	73	73	73	73	73	73	73	73	73	73	73	73	73	73	73
x1.8	Pearson Correlation	.162	.175	.179	.038	.121	.233*	.179	1	.026	.090	.121	.174	.064	.061	.001	.436**

	Sig. (2-tailed)	.171	.140	.130	.751	.308	.047	.131		.826	.451	.309	.140	.593	.610	.993	.000
	N	73	73	73	73	73	73	73	73	73	73	73	73	73	73	73	73
x1.9	Pearson Correlation	.300**	.021	-.173	-.008	.087	.233*	.164	.026	1	.258*	.354**	.188	.265*	.184	.126	.499**
	Sig. (2-tailed)	.010	.861	.143	.949	.464	.047	.165	.826		.027	.002	.112	.023	.119	.289	.000
	N	73	73	73	73	73	73	73	73	73	73	73	73	73	73	73	73
x1.10	Pearson Correlation	.187	-.099	-.013	-.224	.145	.008	-.007	.090	.258	1	.387*	.001	.123	.110	.218	.356
	Sig. (2-tailed)	.113	.404	.911	.057	.221	.946	.952	.451	.027		.001	.991	.298	.353	.063	.002
	N	73	73	73	73	73	73	73	73	73	73	73	73	73	73	73	73
x1.11	Pearson Correlation	.183	-.333**	-.151	-.104	.078	.118	.082	.121	.354**	.387**	1	.322**	.213	-.024	.231*	.405**
	Sig. (2-tailed)	.121	.004	.202	.383	.512	.321	.493	.309	.002	.001		.005	.070	.843	.049	.000
	N	73	73	73	73	73	73	73	73	73	73	73	73	73	73	73	73
x1.12	Pearson Correlation	.189	-.019	-.181	.124	.207	.109	.211	.174	.188	.001	.322**	1	.534**	.188	.393*	.537**
	Sig. (2-tailed)	.109	.870	.126	.296	.079	.357	.074	.140	.112	.991	.005		.000	.112	.001	.000
	N	73	73	73	73	73	73	73	73	73	73	73	73	73	73	73	73
x1.13	Pearson Correlation	.217	.073	-.069	.198	.400**	.264*	.177	.064	.265*	.123	.213	.534**	1	-.031	-.032	.553**
	Sig. (2-tailed)	.065	.541	.564	.093	.000	.024	.134	.593	.023	.298	.070	.000		.793	.789	.000
	N	73	73	73	73	73	73	73	73	73	73	73	73	73	73	73	73
x1.14	Pearson Correlation	.195	.113	-.045	-.120	.243*	-.080	.034	.061	.184	.110	-.024	.188	-.031	1	.193	.311**
	Sig. (2-tailed)	.097	.342	.704	.312	.038	.499	.776	.610	.119	.353	.843	.112	.793		.102	.007
	N	73	73	73	73	73	73	73	73	73	73	73	73	73	73	73	73
x1.15	Pearson Correlation	.005	-.044	-.126	-.043	.077	-.050	-.045	.001	.126	.218	.231	.393**	-.032	.193	1	.276*
	Sig. (2-tailed)	.968	.713	.290	.719	.518	.674	.704	.993	.289	.063	.049	.001	.789	.102		.018
	N	73	73	73	73	73	73	73	73	73	73	73	73	73	73	73	73
x1.TTL	Pearson Correlation	.443**	.323**	.155	.235*	.557**	.507**	.566**	.436**	.499	.356**	.405**	.537**	.553**	.311**	.276*	1
	Sig. (2-tailed)	.000	.005	.191	.045	.000	.000	.000	.000	.000	.002	.000	.000	.000	.007	.018	
	N	73	73	73	73	73	73	73	73	73	73	73	73	73	73	73	73
*. Correlation is significant at the 0.05 level (2-tailed).																	
**. Correlation is significant at the 0.01 level (2-tailed).																	

b. Uji Validitas Motivasi Belajar

		Correlations															
		x2.1	x2.2	x2.3	x2.4	x2.5	x2.6	x2.7	x2.8	x2.9	x2.10	x2.11	x2.12	x2.13	x2.14	x2.15	x2.TTL
x2.1	Pearson Correlation	1	.197	.112	.192	.215	.142	-.084	.142	.120	.152	.120	.082	.124	.329**	.139	.415**
	Sig. (2-tailed)		.095	.348	.104	.068	.231	.478	.230	.312	.198	.312	.492	.298	.004	.240	.000
	N	73	73	73	73	73	73	73	73	73	73	73	73	73	73	73	73
x2.2	Pearson Correlation	.197	1	.036	.039	.296*	.358**	.262*	.184	.081	.042	.168	.269*	.264*	.310**	.120	.514**
	Sig. (2-tailed)	.095		.759	.742	.011	.002	.025	.118	.496	.722	.157	.021	.024	.008	.310	.000
	N	73	73	73	73	73	73	73	73	73	73	73	73	73	73	73	73
x2.3	Pearson Correlation	.112	.036	1	.150	-.084	.365**	.140	.349**	.266*	.173	.219	.097	.264*	.316**	.481**	.501**
	Sig. (2-tailed)	.348	.759		.206	.482	.002	.239	.002	.023	.143	.063	.414	.024	.006	.000	.000
	N	73	73	73	73	73	73	73	73	73	73	73	73	73	73	73	73
x2.4	Pearson Correlation	.192	.039	.150	1	.190	.236*	-.189	.234*	.034	.209	.165	.037	-.041	-.020	.203	.312**
	Sig. (2-tailed)	.104	.742	.206		.108	.044	.109	.046	.775	.077	.163	.754	.733	.864	.085	.007
	N	73	73	73	73	73	73	73	73	73	73	73	73	73	73	73	73
x2.5	Pearson Correlation	.215	.296*	-.084	.190	1	.136	.049	.191	.263*	.383**	.015	-.023	.110	.274*	.243*	.483**
	Sig. (2-tailed)	.068	.011	.482	.108		.251	.683	.106	.025	.001	.900	.849	.353	.019	.039	.000
	N	73	73	73	73	73	73	73	73	73	73	73	73	73	73	73	73
x2.6	Pearson Correlation	.142	.358**	.365**	.236*	.136	1	.046	.328**	.280*	.089	.214	.244*	.406**	.340**	.431**	.597**
	Sig. (2-tailed)	.231	.002	.002	.044	.251		.697	.005	.016	.455	.069	.038	.000	.003	.000	.000
	N	73	73	73	73	73	73	73	73	73	73	73	73	73	73	73	73
x2.7	Pearson Correlation	-.084	.262*	.140	-.189	.049	.046	1	.313**	.226	.020	.278*	-.065	.182	.327**	.174	.374**
	Sig. (2-tailed)	.478	.025	.239	.109	.683	.697		.007	.054	.864	.017	.584	.123	.005	.140	.001
	N	73	73	73	73	73	73	73	73	73	73	73	73	73	73	73	73
x2.8	Pearson Correlation	.142	.184	.349**	.234*	.191	.328**	.313**	1	.215	.241*	.395**	.016	.193	.409**	.469**	.612**
	Sig. (2-tailed)	.230	.118	.002	.046	.106	.005	.007		.067	.040	.001	.893	.102	.000	.000	.000



	N	73	73	73	73	73	73	73	73	73	73	73	73	73	73	73	73
x2.9	Pearson Correlation	.120	.081	.266	.034	.263	.280	.226	.215	1	.178	-.120	.058	.314	.206	.242	.465
	Sig. (2-tailed)	.312	.496	.023	.775	.025	.016	.054	.067		.132	.314	.627	.007	.081	.039	.000
	N	73	73	73	73	73	73	73	73	73	73	73	73	73	73	73	73
x2.10	Pearson Correlation	.152	.042	.173	.209	.383**	.089	.020	.241	.178	1	.011	-.047	.263	.153	.390**	.430**
	Sig. (2-tailed)	.198	.722	.143	.077	.001	.455	.864	.040	.132		.929	.695	.024	.196	.001	.000
	N	73	73	73	73	73	73	73	73	73	73	73	73	73	73	73	73
x2.11	Pearson Correlation	.120	.168	.219	.165	.015	.214	.278	.395	-.120	.011	1	.259	.191	.317	.290	.446
	Sig. (2-tailed)	.312	.157	.063	.163	.900	.069	.017	.001	.314	.929		.027	.105	.006	.013	.000
	N	73	73	73	73	73	73	73	73	73	73	73	73	73	73	73	73
x2.12	Pearson Correlation	.082	.269	.097	.037	-.023	.244	-.065	.016	.058	-.047	.259	1	.165	.203	.197	.324
	Sig. (2-tailed)	.492	.021	.414	.754	.849	.038	.584	.893	.627	.695	.027		.162	.085	.095	.005
	N	73	73	73	73	73	73	73	73	73	73	73	73	73	73	73	73
x2.13	Pearson Correlation	.124	.264	.264	-.041	.110	.406**	.182	.193	.314**	.263	.191	.165	1	.576**	.448**	.581**
	Sig. (2-tailed)	.298	.024	.024	.733	.353	.000	.123	.102	.007	.024	.105	.162		.000	.000	.000
	N	73	73	73	73	73	73	73	73	73	73	73	73	73	73	73	73
x2.14	Pearson Correlation	.329**	.310**	.316**	-.020	.274	.340**	.327**	.409**	.206	.153	.317**	.203	.576**	1	.518**	.707**
	Sig. (2-tailed)	.004	.008	.006	.864	.019	.003	.005	.000	.081	.196	.006	.085	.000		.000	.000
	N	73	73	73	73	73	73	73	73	73	73	73	73	73	73	73	73
x2.15	Pearson Correlation	.139	.120	.481**	.203	.243	.431**	.174	.469**	.242	.390**	.290	.197	.448**	.518**	1	.694**
	Sig. (2-tailed)	.240	.310	.000	.085	.039	.000	.140	.000	.039	.001	.013	.095	.000	.000		.000
	N	73	73	73	73	73	73	73	73	73	73	73	73	73	73	73	73
x2.TTL	Pearson Correlation	.415	.514	.501**	.312	.483	.597	.374	.612	.465	.430	.446	.324	.581	.707	.694	1
	Sig. (2-tailed)	.000	.000	.000	.007	.000	.000	.001	.000	.000	.000	.000	.005	.000	.000	.000	
	N	73	73	73	73	73	73	73	73	73	73	73	73	73	73	73	73
** . Correlation is significant at the 0.01 level (2-tailed).																	
* . Correlation is significant at the 0.05 level (2-tailed).																	

c. Uji Validitas Minat Belajar

**Correlations**

		y1.1	y1.2	y1.3	y1.4	y1.5	y1.6	y1.7	y1.8	y1.9	y1.10	y1.11	y1.12	y1.13	y1.14	y1.15	y1.TTL
y1.1	Pearson Correlation	1	.368	.010	.381	.504	.192	.160	.065	.150	-.058	.356	.160	.330	.363	.295	.665
	Sig. (2-tailed)		.001	.934	.001	.000	.103	.177	.586	.207	.623	.002	.176	.004	.002	.011	.000
	N	73	73	73	73	73	73	73	73	73	73	73	73	73	73	73	73
y1.2	Pearson Correlation	.368	1	.016	.394	.293	-.134	.290	.073	.142	-.069	.166	.145	.212	.142	-.012	.487
	Sig. (2-tailed)	.001		.892	.001	.012	.259	.013	.540	.231	.564	.160	.221	.071	.232	.922	.000
	N	73	73	73	73	73	73	73	73	73	73	73	73	73	73	73	73
y1.3	Pearson Correlation	.010	.016	1	.000	.047	-.126	-.169	.029	-.118	-.009	-.088	-.195	-.049	.109	.164	.073
	Sig. (2-tailed)	.934	.892		.997	.694	.289	.153	.809	.321	.937	.461	.099	.680	.360	.164	.540
	N	73	73	73	73	73	73	73	73	73	73	73	73	73	73	73	73
y1.4	Pearson Correlation	.381	.394	.000	1	.365	.189	.152	.118	-.002	.011	.091	.136	.326	.246	.080	.533
	Sig. (2-tailed)	.001	.001	.997		.001	.110	.198	.322	.989	.929	.442	.252	.005	.036	.501	.000
	N	73	73	73	73	73	73	73	73	73	73	73	73	73	73	73	73
y1.5	Pearson Correlation	.504	.293	.047	.365	1	.092	.136	.196	-.082	-.241	.096	.016	.265	.237	.265	.484
	Sig. (2-tailed)	.000	.012	.694	.001		.441	.252	.097	.491	.040	.418	.892	.023	.043	.023	.000
	N	73	73	73	73	73	73	73	73	73	73	73	73	73	73	73	73
y1.6	Pearson Correlation	.192	-.134	-.126	.189	.092	1	.072	.012	.086	.154	-.051	.137	.189	.040	.251	.316
	Sig. (2-tailed)	.103	.259	.289	.110	.441		.545	.918	.472	.192	.668	.247	.110	.739	.032	.006
	N	73	73	73	73	73	73	73	73	73	73	73	73	73	73	73	73
y1.7	Pearson Correlation	.160	.290	-.169	.152	.136	.072	1	-.099	.436	-.021	.354	.320	.274	.334	.171	.580
	Sig. (2-tailed)	.177	.013	.153	.198	.252	.545		.404	.000	.862	.002	.006	.019	.004	.149	.000
	N	73	73	73	73	73	73	73	73	73	73	73	73	73	73	73	73
y1.8	Pearson Correlation	.065	.073	.029	.118	.196	.012	-.099	1	-.061	.311	-.103	-.194	-.087	-.140	-.046	.168
	Sig. (2-tailed)	.586	.540	.809	.322	.097	.918	.404		.607	.008	.386	.101	.463	.239	.696	.155
	N	73	73	73	73	73	73	73	73	73	73	73	73	73	73	73	73

		y1.1	y1.2	y1.3	y1.4	y1.5	y1.6	y1.7	y1.8	y1.9	y1.10	y1.11	y1.12	y1.13	y1.14	y1.15	y1.TTL
y1.9	Pearson Correlation	.150	.142	-.118	-.002	-.082	.086	.436	-.061	1	-.073	.505	.412	-.110	.160	.222	.456
	Sig. (2-tailed)	.207	.231	.321	.989	.491	.472	.000	.607		.537	.000	.000	.352	.176	.059	.000
	N	73	73	73	73	73	73	73	73	73	73	73	73	73	73	73	73
y1.10	Pearson Correlation	-.058	-.069	-.009	.011	-.241	.154	-.021	.311	-.073	1	-.192	-.043	-.050	-.219	.054	.082
	Sig. (2-tailed)	.623	.564	.937	.929	.040	.192	.862	.008	.537		.104	.720	.675	.062	.648	.493
	N	73	73	73	73	73	73	73	73	73	73	73	73	73	73	73	73
y1.11	Pearson Correlation	.356	.166	-.088	.091	.096	-.051	.354	-.103	.505	-.192	1	.402	.011	.116	.188	.474
	Sig. (2-tailed)	.002	.160	.461	.442	.418	.668	.002	.386	.000	.104		.000	.929	.328	.112	.000
	N	73	73	73	73	73	73	73	73	73	73	73	73	73	73	73	73
y1.12	Pearson Correlation	.160	.145	-.195	.136	.016	.137	.320	-.194	.412	-.043	.402	1	.256	.253	.113	.477
	Sig. (2-tailed)	.176	.221	.099	.252	.892	.247	.006	.101	.000	.720	.000		.029	.031	.342	.000
	N	73	73	73	73	73	73	73	73	73	73	73	73	73	73	73	73
y1.13	Pearson Correlation	.330	.212	-.049	.326	.265	.189	.274	-.087	-.110	-.050	.011	.256	1	.515	.281	.504
	Sig. (2-tailed)	.004	.071	.680	.005	.023	.110	.019	.463	.352	.675	.929	.029		.000	.016	.000
	N	73	73	73	73	73	73	73	73	73	73	73	73	73	73	73	73
y1.14	Pearson Correlation	.363	.142	.109	.246	.237	.040	.334	-.140	.160	-.219	.116	.253	.515	1	.271	.539
	Sig. (2-tailed)	.002	.232	.360	.036	.043	.739	.004	.239	.176	.062	.328	.031	.000		.021	.000
	N	73	73	73	73	73	73	73	73	73	73	73	73	73	73	73	73
y1.15	Pearson Correlation	.295	-.012	.164	.080	.265	.251	.171	-.046	.222	.054	.188	.113	.281	.271	1	.493
	Sig. (2-tailed)	.011	.922	.164	.501	.023	.032	.149	.696	.059	.648	.112	.342	.016	.021		.000
	N	73	73	73	73	73	73	73	73	73	73	73	73	73	73	73	73
y1.TTL	Pearson Correlation	.665	.487	.073	.533	.484	.316	.580	.168	.456	.082	.474	.477	.504	.539	.493	1
	Sig. (2-tailed)	.000	.000	.540	.000	.000	.006	.000	.155	.000	.493	.000	.000	.000	.000	.000	
	N	73	73	73	73	73	73	73	73	73	73	73	73	73	73	73	73
**. Correlation is significant at the 0.01 level (2-tailed).																	
*. Correlation is significant at the 0.05 level (2-tailed).																	

## DAFTAR RIWAYAT HIDUP

### DATA PRIBADI

Lahir : Pekalongan, 12 Oktober 1997  
Umur : 23 Tahun  
Alamat : Jl. Mandurorejo, Desa Tanjung Kulon, Kec Kajen, Kab. Pekalongan  
Agama : Islam  
Nama Ayah : Alm. Achmad Cholis. M  
Nama Ibu : Rismiyati  
Email : [khairunnadiyah012@gmail.com](mailto:khairunnadiyah012@gmail.com)  
No. Hp : 085741530307

### RIWAYAT PENDIDIKAN

TK RA Muslimat Karanganyar lulus pada tahun 2003  
SD N Tanjung Sari Kajen lulus tahun 2009  
SMP N 1 Karanganyar lulus pada tahun 2012  
SMA N 1 Kajen lulus pada tahun 2015  
S1 di IAIN Pekalongan prodi Pendidikan Agama Islam lulus pada tahun 2019

### PENGALAMAN BEKERJA

Mengajar di Bimbel Ceria  
Guru di MI Sullam Taufiq Kajen

Demikia daftar riwayat hidup saya buat dengan sebenar-benarnya dan dapat dipertanggung jawabkan.

Pekalongan, 10 Mei 2023

Hormat Saya,



Khairun Nadiah



KEMENTERIAN AGAMA REPUBLIK INDONESIA  
UIN K.H. ABDURRAHMAN WAHID PEKALONGAN  
UNIT PERPUSTAKAAN

Jl Pahlawan KM 5 Rowolaku Kajen Kab. Pekalongan Kode Pos 51161

Website : [perpustakaan.uingusdur.ac.id](http://perpustakaan.uingusdur.ac.id) Email : [perpustakaan@iainpekalongan.ac.id](mailto:perpustakaan@iainpekalongan.ac.id)

LEMBAR PERNYATAAN PERSETUJUAN PUBLIKASI  
KARYA ILMIAH UNTUK KEPENTINGAN AKADEMIS

Sebagai civitas akademika UIN K.H. Abdurrahman Wahid Pekalongan, yang bertanda tangan di bawah ini, saya:

Nama : KHAIRUN NADIAH  
NIM : 5219055  
Jurusan : Magister Pendidikan Agama Islam / Pascasarjana  
E-mail address : [khairunnadiah1012@gmail.com](mailto:khairunnadiah1012@gmail.com)  
No. Hp : 0857-4153-0307

Demi pengembangan ilmu pengetahuan, menyetujui untuk memberikan kepada Perpustakaan UIN K.H. Abdurrahman Wahid, Hak Bebas Royalti Non-Eksklusif atas karya ilmiah:

Tugas Akhir  Skripsi  Tesis  Desertasi  Lain-lain (.....)

Yang berjudul :

PENGARUH PENGGUNAAN METODE PEMBELAJARAN INOVATIF DAN  
MOTIVASI BELAJAR TERHADAP MINAT BELAJAR PESERTA DIDIK KELAS VIII  
DI SMP N 1 KAJEN

Beserta perangkat yang diperlukan (bila ada). Dengan Hak Bebas Royalti Non-Eksklusif ini Perpustakaan UIN K.H. Abdurrahman Wahid Pekalongan berhak menyimpan, mengalih-media/format-kan, mengelolanya dalam bentuk pangkalan data database), mendistribusikannya, dan menampilkan/mempublikasikannya di Internet atau media lain secara *fulltext* untuk kepentingan akademis tanpa perlu meminta ijin dari saya selama tetap mencantumkan nama saya sebagai penulis/pencipta dan atau penerbit yang bersangkutan.

Saya bersedia untuk menanggung secara pribadi, tanpa melibatkan pihak Perpustakaan UIN K.H. Abdurrahman Wahid Pekalongan, segala bentuk tuntutan hukum yang timbul atas pelanggaran Hak Cipta dalam karya ilmiah saya ini.

Demikian pernyataan ini yang saya buat dengan sebenarnya.

Pekalongan, 28 Juni 2023

KHAIRUN NADIAH

NB : Harap diisi, ditempel meterai dan ditandatangani  
Kemudian diformat pdf dan dimasukkan dalam CD.